



Modèle 1433FH

**DÉCOUPEUR DE VIANDE DE PUISSANCE AVEC TÊTE FIXE
MANUEL DE SERVICE ET D'EXPLOITATION**



☆ **AVIS IMPORTANT** ☆

Ce manuel contient des consignes de sécurité importantes qui doivent être strictement suivies lors de l'utilisation de cet équipement.

PTCT: MD 1433FH
ITEM # 377FR-10-15-1B

SOMMAIRE DE MATIERES

	Page
AVIS AUX PROPRIETAIRES ET AUX EXPLOITANTS.....	1
CONSEILS DE SECURITE.....	2
INSTALLATION.....	3-7
ÉTIQUETTES D’AVERTISSEMENT POUR COUPEURS DE PUISSANCE.....	8
OU TROUVER LES ETIQUETTES SUR LA MACHINE.....	9
GUIDE DE SECURITE POUR LA SCIE A RUBAN.....	10
OPERATION.....	11
MANIPULATION DES ALIMENTS POUR EVITER LA CONTAMINATION.....	11
POUR TRAITER DES PRODUITS.....	12
ENTRETIEN.....	13
GENERAL.....	13
LUBRIFICATION.....	14
NOTES DE L’OPÉRATEUR.....	15
SCHEMA DES PIECES.....	16-25
SYSTÈME DE CHARNIÈRE BASE DE PORTE.....	21
L’ASSEMBLAGE DES INTERRUPTEURS MAGNÉTIQUES ÉTANCHES.....	25
NOTES DE L’OPÉRATEUR.....	26
SCHEMAS DE CABLAGE.....	27-32
PROCEDURE DE NETTOYAGE.....	33
PIECES SOUMISES A L’USURE DE SCIE.....	34
LISTE DES PIECES / COMMANDE.....	35
PIECES ASSEMBLEES LISTE / COMMANDE.....	36
PAGE SIGNATURE D’OPERATEUR.....	37
GARANTIE LIMITEE.....	38

AVIS AUX PROPRIETAIRES ET AUX EXPLOITANTS

Produits BIRO sont conçus pour traiter des produits alimentaires en toute sécurité et efficacement. Sauf si l'exploitant est correctement formé et supervisé, il y a la possibilité de blessures graves. Il est de la responsabilité du propriétaire de s'assurer que cet appareil est utilisé correctement et en toute sécurité, en suivant strictement les instructions contenues dans ce manuel et les exigences de la législation locale.

Nul ne doit utiliser ou de réparer cet appareil sans une bonne formation et de supervision. Tous les opérateurs doivent être parfaitement familiarisés avec les procédures contenues dans ce manuel. Même si BIRO ne peut pas anticiper toutes les circonstances ou l'environnement dans lequel ses produits seront utilisés. Vous, le propriétaire et l'exploitant, doit rester à l'affût des dangers posés par le fonctionnement de cet équipement - NOTAMMENT LE TYPE FORTE BANDE MOBILE LAME DE SCIE. Interdit aux moins de dix-huit (18) ans ne doivent utiliser cet équipement. Si vous avez des doutes sur une tâche particulière, demandez à votre superviseur.

Ce manuel contient un nombre de pratiques sûres dans LA SECTION DE POINTE DE SÉCURITÉ. Avertissements additionnels sont placés tout au long du manuel. Avertissements relatives à votre sécurité personnelle sont indiqués par:



OU



Mises en garde relatives à des dommages possibles sont signalés par:



BIRO a également fourni un tableau mural à être posté près de l'équipement. Si une étiquette d'avertissement, tableau mural, ou manuel serait égaré, endommagé ou illisible, s'il vous plaît contacter votre distributeur le plus proche ou directement BIRO pour un remplacement.

N'oubliez pas, cependant, ce manuel ou les étiquettes d'avertissement ne remplacent pas la nécessité d'être vigilant et d'utiliser votre bon sens lorsque vous utilisez cet équipement.

Ce manuel s'applique à 1433FH coupeurs de viande de puissance avec des têtes fixes.

- NOTE -

Une copie de ce manuel est fourni avec chaque modèle de scie 1433FH.

Les descriptions et les illustrations contenues dans ce manuel ne sont pas contractuelles. Le fabricant se réserve le droit d'apporter toute modification sans mettre à jour le manuel.

CONSEILS DE SECURITE



TYPE DE BANDE MOBILE LAME DE SCIE POINTU POUR EVITER DES BLESSURES GRAVES

NE TOUCHEZ JAMAIS la machine sans formation et sans autorisation préalable de votre superviseur.

TOUJOURS lire Manuel d'utilisation et d'exploitation avant l'exploitation, le nettoyage ou l'entretien.

TOUJOURS garder les mains éloignées de type bande étroite lame de scie et d'autres pièces mobiles.

UTILISEZ uniquement un électricien qualifié pour installer selon les codes du bâtiment locaux:

Les machines doivent être correctement mis à la terre.

INSTALLEZ uniquement sur le niveau et antidérapante Surface dans un endroit propre et bien éclairé, à l'écart des enfants et des visiteurs.

NE TENTEZ PAS de faire fonctionner cette machine jusqu'à ce qu'il ait été inspecté et démontré par le vendeur - reconnue représentant **BIRO**.

NE PAS ALTERER ou modifier cet appareil en aucune façon de sa forme originale. Cette machine dans sa forme originale conforme à l'esprit de l'OSHA normes applicables.

NE FAITES JAMAIS fonctionner avec garde a vu sur le guide vu dans la position haute ou la garde de scie supprimé de la barre guide de scie.

TOUJOURS régler le guide-scie avec garde a vu à 1/2 pouce de produit à couper.

UTILISEZ TOUJOURS fourni sécurité d'extrémité de poussoir plaque coupée pour les petits produits ou les coupures derniers produits.

NE PAS UTILISER cette machine pour les produits non alimentaires.

NE PAS UTILISER cette machine pour couper pieds de porc.

NE PAS PORTER des gants lors de l'utilisation.

TOUJOURS éteindre, débranchez-le de source d'alimentation et d'effectuer le fermeture/procédure déconsignation à cette machine avant de retirer haubans, les gardes amovibles, couvercles, portes, clôtures ou de panneaux pour le nettoyage, l'entretien ou pour toute autre raison.

NE JAMAIS LAISSER la machine sans surveillance lorsqu'il est en fonctionnement.

REEMPLACER RAPIDEMENT toutes les étiquettes d'avertissement usés ou illisibles.

N'UTILISER QUE des pièces et accessoires **BIRO** correctement installés.

INSTALLATION



AVERTISSEMENT

POUR EVITER DES BLESSURES GRAVES

BIEN INSTALLER L'EQUIPEMENT DANS LA ZONE DE TRAVAIL ADEQUATE

TOUJOURS lire le Manuel de Service et d'exploitation **AVANT** l'Installation de l'Equipelement.

UTILISEZ TOUJOURS un Technicien Qualifié et un Électricien Pour l'Installation.

TOUJOURS Installer Équipelement Dans la Zone de Travail d'un Éclairage Adéquat et de l'Espace.

NE FONCTIONNE QUE sur un Solide Surface Plat et Antidérapante.

NE TENTEZ JAMAIS Faire Fonctionner sans l'Inspection d'un Représentant de **BIRO**.

NE MODIFIEZ JAMAIS cette machine de l'état d'origine.

NE Faites Jamais Fonctionner avec Garde a vu sur le Guide vu dans la Position Haute ou la Garde de Scie Supprimé de la Barre Guide de Scie.

TOUJOURS Régler la Barre de Guidage de Scie Dans la Position Levée ou la Scie Garde à l'Intérieur 1/2 Pouce de Produit à Couper.

NE Faites Jamais Fonctionner sans Toutes les Étiquettes d'Avvertissement Fixées et Carte du Ciel Paroi Posté.

N'UTILISEZ que les pièces détachées et les accessoires qui sont fabriqués par **BIRO**.

1. Lisez attentivement ce manuel avant l'installation et le fonctionnement, ne pas procéder à l'installation et à l'exploitation si vous avez des questions ou ne comprenez pas quelque chose dans ce manuel. Contactez votre distributeur local ou BIRO premier.
2. Installez la machine sur un plat, solide surface antidérapante dans un endroit bien éclairé la portée des enfants et des visiteurs.



TOUJOURS NIVELER LA MACHINE À PLAT AVANT D'UTILISER

3. Après installation de l'appareil dans la zone opérationnelle, il est impératif que les quatre boulons de réglage jambes hexagonaux être ajusté pour niveler la machine et également pour éliminer bascule.
4. Pour installer la plaque d'épaisseur de la viande, desserrez le bouton de verrouillage, soulevez la crémaillère. Assurez-vous de trou du bras de jauge viande de sorte que la poignée de déverrouillage est enfoncée. Abaisser la crémaillère à sa position d'origine. Serrez le bouton de verrouillage. Gardez la crémaillère bien huilée avec une note nourriture pour assurer la libre circulation.



- Placez le doigt élévateur amovible avec le (pièce n°211A-291Q) a vu la garde de montage (pièce n ° A14211) sur la barre de scie de guidage (pièce n ° 116-22) et fixez en place avec le bouton et attachez le doigt ascenseur (pièce # 211A-291Q).
- Voir plus faible place de la roue amovible et instructions de suppression pour le modèle # 1433 ci-dessous.



L'ASSEMBLAGE DE LA LEVÉE A DOIGT

ENLEVEMENT et INSTALLATION

pour les auto-centrage des roues amovibles (pièce n ° 14560-1 et 14560DF-1)

TOUJOURS mettre hors tension, débranchez la machine de la source d'alimentation et d'effectuer le cadenassage / étiquetage procédure à la machine avant de la nettoyer ou de réparer.

Suivez les procédures de démontage dans la section de nettoyage du manuel d'utilisation et de service.

La suppression de la poignée en T et la roue inférieure seront les 2 dernières parties enlevées dans le numéro de séquence.

ENLEVEMENT

Desserrer l'article # 14746-1, T-poignée de verrouillage et retirer l'arbre inférieur.

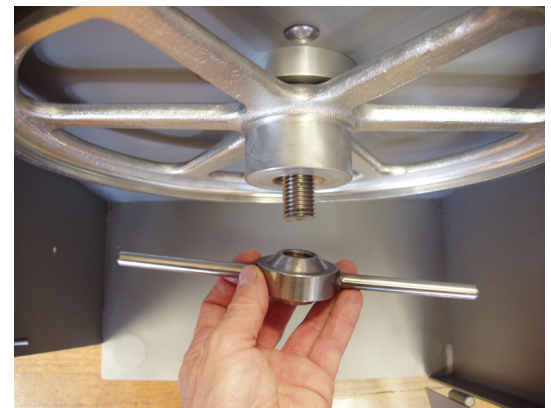

En utilisant les deux mains aux positions 3 et 9 heures, tirer la roue vers vous avec un mouvement continu en douceur.



INSTALLATION

Il y a une broche anti-rotation situé sur l'arbre inférieur.

Il y a une rainure anti-rotation situé sur le côté arrière de la roue inférieure.

Aligner et engager la rainure de la roue inférieure et la broche anti-rotation pendant que la roue est installée.

Installez la serrure t-poignée sur l'arbre inférieur. Serrer à la main en toute sécurité.



ENLEVEMENT et INSTALLATION
pour les ROUES INFERIEURES DE ROULEMENT CONIQUE
#14560 et #14560DF

TOUJOURS mettre hors tension, débranchez la machine de la source d'alimentation et d'effectuer le cadenassage / étiquetage procédure à la machine AVANT DE la nettoyer ou de réparer.

Suivez les procédures de démontage dans la section de nettoyage du manuel d'utilisation et de service. La suppression de la roue inférieure sera la dernière partie dans le numéro de séquence.

ENLEVEMENT

Desserrer la pièce #14746 T-poignée de verrouillage.

NE PAS RETIRER COMPLÈTEMENT DE L'ARBRE.



14746
T-Poignée de
Verrouillage



T-Poignée
Desserrée

En utilisant vos pouces pour faire levier, tirer la roue vers vous avec un mouvement uniforme, lisse. La roue est montée de façon ajustement glissant sur un arbre conique. Lorsque la roue est desserré, complète enlever t-poignée de verrouillage et la roue.



14746
T-Poignée de
Verrouillage

INSTALLATION



Il existe une broche d'alignement sur l'arbre inférieur. Et une rainure d'accouplement d'alignement dans le moyeu de la roue inférieure. Aligner les deux que la roue est monté sur l'arbre conique.

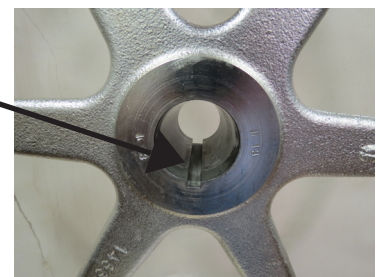

NOTER:
Pour assurer le bon alignement des roues scie, la roue doit être réinstallé sur le même ordinateur à partir duquel il a été enlevé.

Remplacer la serrure t-poignée et **SERRER A LA MAIN SEULEMENT.**
Remontez la machine.



Pièce # 16543 - L'arbre Inférieur pour les Roues Amovibles

7. La Modèle 1433 la roue amovible inférieure a été révisée d'inclure une rainure dans l'alésage. Aussi, une goupille anti-rotation est maintenant pressée dans l'arbre inférieur pour empêcher toute rotation accidentelle de la roue sur l'arbre.

Noter - Si la scie dans lequel un arbre est nouveau pour être installé dans une rainure de l'alésage de la roue inférieure, appuyer sur la goupille conique (fourni non-serré) dans le trou sur le côté de l'arbre. S'il n'y a pas de rainure dans l'alésage de la roue inférieure, jeter la goupille conique et utiliser l'arbre sans la broche.

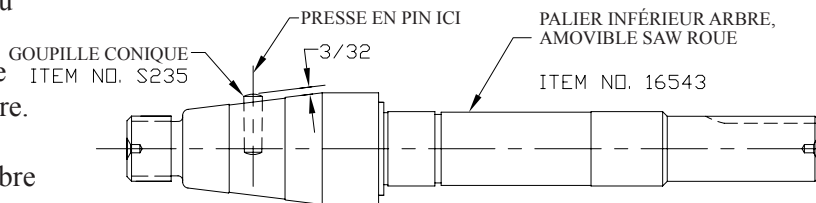

8. Le support côté du plateau (partie n ° S14214) est en vrac dans la machine et doit être installé sur le côté gauche de la structure de base avec le matériel fourni et vérifié pour un réglage correct. Plateau fixe doit être plat.
9. La machine doit être correctement mise à la terre. Utilisez un électricien qualifié pour installer selon les codes du bâtiment.

LE CABLAGE DU MOTEUR

- A. Échange de courant du moteur est faite dans la boîte de sortie du moteur. Les câbles sont bien marqués. Instructions pour le remplacement du moteur sont la plaque ou le moteur sortie de la boîte.
- B. Toutes les fraises sont câblés 220 volts, sauf indication contraire. Assurez-vous que les spécifications du moteur (tension, cycle, phase) correspond à la ligne d'alimentation. Assurez-vous que la tension de la ligne est à la spécification.
- C. Connectez les fils de la machine d'une manière qui sera approuvé par les inspecteurs locaux électriques.
- D. Nous recommandons au moins un fil de calibre n ° 12. Si les fils sont trop légers, la machine peut ne pas avoir suffisamment de puissance de coupe et/ou la vitesse.
- E. La courroie trapézoïdale est en position non-serrée dans la machine pour empêcher la déformation et Elle doit être installé sur les poulies, au moment de la connexion du moteur.
- F. La société de fabrication BIRO n'est pas responsable du câblage, connexion permanente ou installations.



NOTE A L'INTENTION PROPRIETAIRE ET ELECTRICIEN: SI LA MACHINE N'EST PAS DU CORDON ET FICHE CONNECTEE LA SOURCE D'ALIMENTATION ELECTRIQUE, IL DOIT ETRE EQUIPE OU CONNECTE A UN FER-MANT A CLE, A COMMANDE MANUELLE SECTIONNEUR (1010.147 OSHA).

10. Toutes les machines sont testées en usine, mais la suppression électrique pour la rotation correcte peut ne pas correspondre à votre alimentation électrique. Certains modèles ont des 1433FHs une roue inférieure amovible lorsque l'option est commandé à l'usine. Toutes les machines avec une roue inférieure amovible devez d'abord avoir un test pour la mise en phase correcte avec la roue inférieure enlevée. Si vous n'enlevez pas la roue inférieure pourrait faire que la roue se détacher pendant l'essai.

Toutes les machines avec une roue inférieure amovible affiche l'étiquette suivante sur la porte d'accès de base à droite.

PRUDENCE

Cette scie est équipée avec une roue inférieure amovible
ATTENTION: ÉLECTRICIEN/ TECHNICIEN DE SERVICE
Lisez avant de démarrer découper de puissance

IMPORTANT

Cette scie a été testée électriquement à l'usine mais la phase électrique convenable pour la rotation pourrais ou ne pourrais pas se coïncider. Avec la roue inférieure scie retiré, vérifier la rotation de l'arbre. La rotation doit être dans le sens antihoraire face à l'arbre. Le défaut de confirmation de bon sens de rotation peut causer le délogement de la roue.



**LAME DE SCIE POINTUE.
MANIPULEZ-LES AVEC UNE EXTREME PRUDENCE.**

11. Mettre la lame sur la coupeuse. Déballer la roue supérieure et l'accrocher sur le support de charnière dans la structure de tête, Soulevez le filtre en nylon dans la barre fixe, Juste la lame sur la roue supérieure et maintenez-le avec votre main droite. Avec la main gauche, forcer le dos de la lame entre les racleurs de lame avant qui sont situées au-dessous de la barre fixe, Abaissez le filtre de nylon. Assurez-vous que la lame se trouve dans le guide de scie supérieure. La lame est passée au-dessus de l'étage inférieur. Avec la main droite, forcer la lame entre les racloirs arrière des pales. La lame est maintenant prêt à être serré.
12. Tournez la poignée de tension de lame dans le sens horaire jusqu'à ce que la marque de tension est encore au bas de la plaque de charnière roue supérieure, comme illustré. Soigneusement tourner les roues de scie à la main et de regarder pour un bon suivi de lame sur les roues.

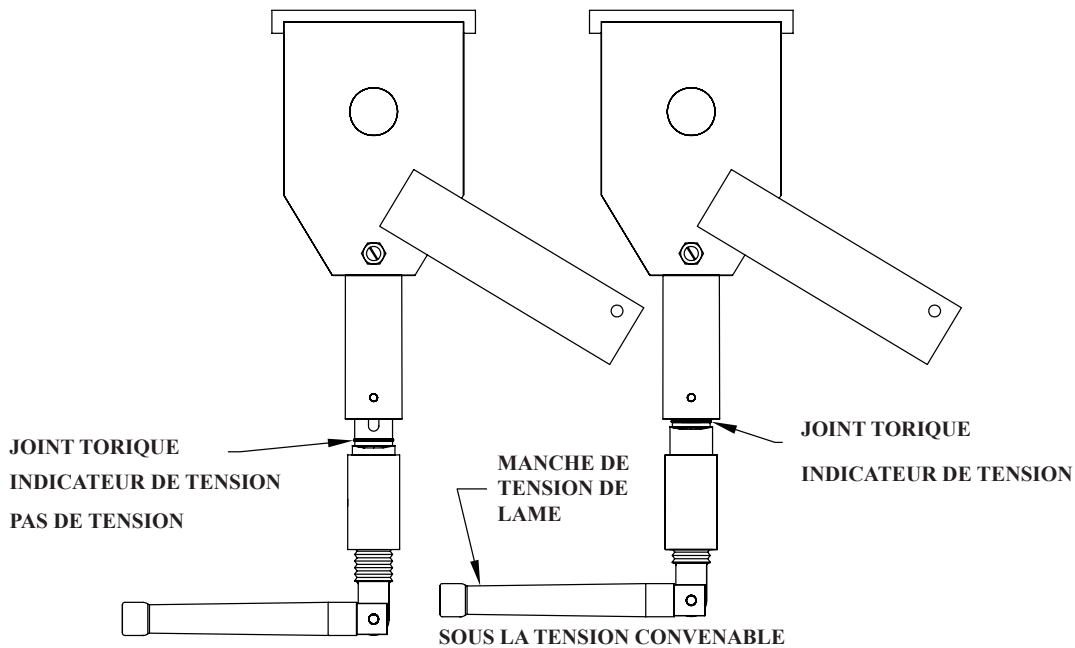

13. Le plateau fixe est placée sur le dessus de la structure de base et maintenu en place par deux prises de maintien vers le bas plateau situé dans la structure de base.
14. Ensemble de viande chariot couissant est monté sur le canal. Démarrer en tournant l'ensemble de butée mobile dans le sens horaire. Après l'ensemble de chariot a été installé sur le canal de fonctionnement, tourner l'ensemble de butée mobile dans le sens antihoraire pour verrouiller.
15. Faites certain que la barre de guide de la scie est dans la position la plus basse. Fermer les portes de tête et de base.



**GARDEZ LES MAINS LOIN DE LA LAME
DE LA SCIE DE TYPE DE BANDE AMOVIBLE.**

16. Appuyez sur le bouton de démarrage. Appuyez sur le bouton stop pour arrêter la machine.
17. Contrôlez le positionnement de toutes les étiquettes d'avertissement, le tableau mural et le manuel. La machine est prête pour les opérateurs formés pour traiter le produit.
18. Contactez votre distributeur local ou BIRO directement si vous avez des questions ou des problèmes avec l'installation ou le fonctionnement de cette machine.

LES ETIQUETTES D'AVERTISSEMENT ET LE TABLEAU MURAL POUR LES DECOUPEUSES BIRO

VOIR PAGE 29 POUR LES EMBLEMES SUR CETTE MACHINE.

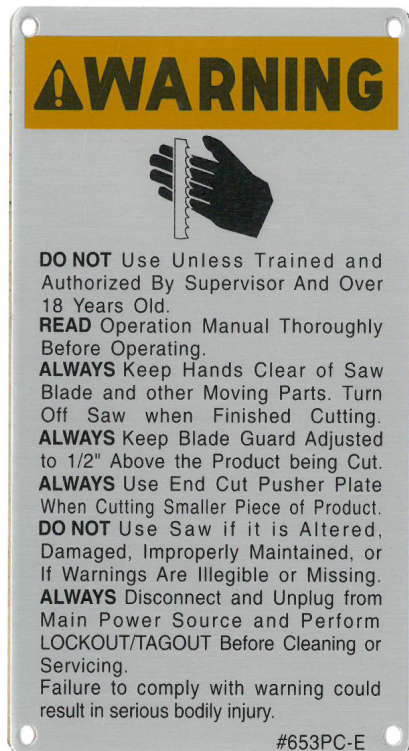

Article #653PC-E

TOUTES LES SCIES

Une attachée au support de canal



Article #653PC-F

TOUTES LES SCIES

Une attachée à la tête sous le plateau S/N
 Une attachée au support de canal

★★★ PAS À L'ÉCHELLE ★★★



Article # 708-2F:

Toutes scies s'attachent à la garde de scie sur la barre de guidage de scie.



Article # 16716-F

Appliquée à la porte de base à droite
 Sur toutes les modèles 1433 et 3334
 Avec des roues inférieures amovible

EMPLACEMENTS DES ETIQUETTES D'AVERTISSEMENT SUR LA MACHINE

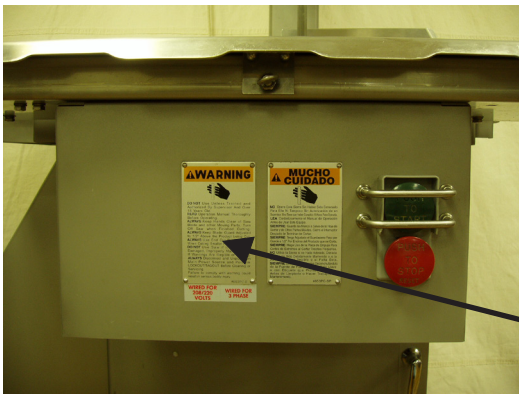

Attachez l'équerre de canal à côté de bouton



Attachez sur la structure de tête au dessous de l'étiquette de numéro de série

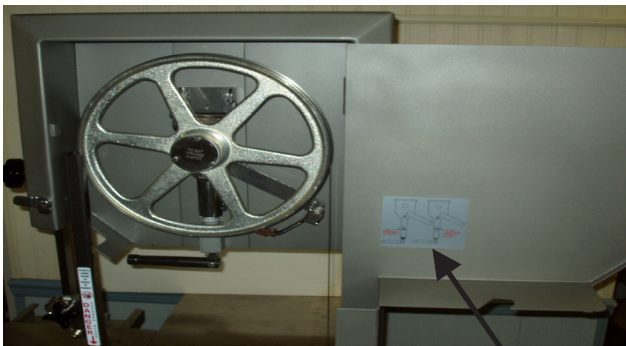

P/N 720
L'ÉTIQUETTE
D'AJUSTEMENT DE
LA LAME DE
TENSION DE SCIE

EST SITUÉE À
L'INTÉRIEUR DE LA
PORTE DE TÊTE.

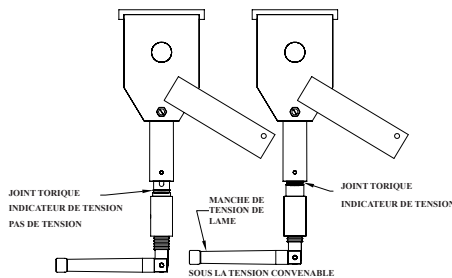

P/N 708-2F
L'ÉTIQUETTE DE "DANGER LAME
EXPOSÉE"



ATTACHEZ À LA GARDE DE SCIE
SUR LA BARRE DE GUIDAGE DE
SCIE.

PRUDENCE

****Cette scie est équipée avec une roue inférieure amovible****
ATTENTION: ÉLECTRICIEN/ TECHNICIEN DE SERVICE
****Lisez avant de démarrer découper de puissance****



IMPORTANT

Cette scie a été testée électriquement à l'usine mais la phase électrique convenable pour la rotation pourrait ou ne pourrait pas se coïncider. Avec la roue inférieure scie retiré, vérifier la rotation de l'arbre. La rotation doit être dans le sens antihoraire face à l'arbre. Le défaut de confirmation de bon sens de rotation peut causer le délogement de la roue.

P/N 16716-F
"PRUDENCE"
ÉTIQUETTE D'ÊTRE
UTILISÉE AVEC
MACHINES AVEC
UNE ROUE
INFÉRIEURE
AMOVIBLE

ATTACHÉE A LA
PORTE DE BASE A
DROITE



TABLEAU MURAL “ CONSIGNES DE SECURITE DE LA SCIE DU RUBAN “
METTRE AU MUR PRES DE LA MACHINE EN VUE DE L'OPERATEUR.

ATTENTION

**UNIQUEMENT LE PERSONNEL PROPREMENT FORME
DEVRAIT UTILISER CETTE MACHINE**

**Cette Machine Contient Une Lame Très Coupante.
Afin De Réduire Les Risques D'Accident, Veuillez:**

1. Avant D'Utiliser, Etre Certain Que:

- Le guide a portions (A) Et les autres accessoires sont bien en place.
- Toutes les etiquettes de securité et les mesures de protection sont en place.
- Le guide (B) est ajuste a environ 1/2 pouce (13 mm) au-dessus du produit a couper.

2. Pendant Que Vous Coupez:

- Garder vos mains et doigts loin de la lame.
- Garder le produit bien serre contre le guide a portions.
- Utiliser le poussoir (C) lors des coupes finales. (Piece No. 256P)

3. Avant De Nettoyer:

- Fermer l'interrupteur et enlever la prise de courant.
- Enlever la lame de la scie.
- Faire très attention lorsque vous maniez la lame.

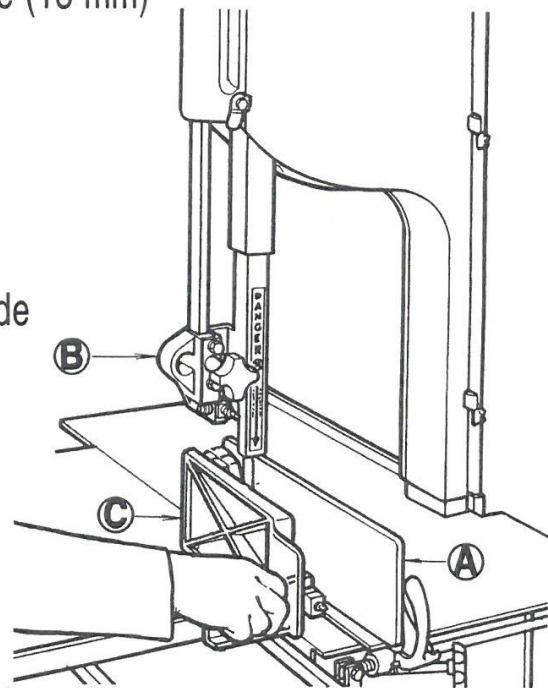

**UTILISEZ VOTRE SCIE
EN TOUTE SECURITE!**

Reférez-vous Au Manuel D'Entretien Fourni Avec La Machine Pour Renseignements De Securite Additionnels

OPERATION



TYPE DE BANDE MOBILE LAME DE SCIE POINTU POUR EVITER DES BLESSURES GRAVES

***SEUL** un personnel correctement formé doit utiliser cet équipement.*

***TOUJOURS** lire exploitation et manuel des pièces **AVANT** d'utiliser.*

***TOUJOURS** garder les mains éloignées de la lame de scie à bande et autres pièces en mouvement.*

***NE PAS** modifier, corriger ou modifier cet appareil de quelque façon ou forme.*

***NE PAS** altérer ou modifier cet appareil en aucune façon de sa forme originale. Cette machine dans sa forme originale conforme à l'esprit des normes applicables OSHA.*

***JAMAIS** fonctionner avec la garde de scie ou la barre de guidage de scie dans la position relevée ou si la barre de sciage est retiré de la barre de guidage de scie.*

***TOUJOURS** régler le guide-chaîne de scie avec la garde de scie à l'intérieur 1/2 pouce du produit à couper.*

***TOUJOURS** utiliser le poussoir de sécurité d'extrémité de coupe plaque pour les petits produits ou les coupures derniers du produit.*

***NE PAS** utiliser cette machine pour les produits non alimentaires.*

***NE PAS** utiliser cette machine pour couper pieds de porc.*

***NE PAS** porter des gants lors de l'utilisation.*

***TOUJOURS** éteindre, débrancher de la source d'alimentation et d'effectuer les procédures de verrouillage / étiquetage avant de nettoyer ou lorsqu'il n'est pas utilisé.*

***NE LAISSEZ JAMAIS** la machine sans surveillance pendant le fonctionnement.*

***NE FAITES JAMAIS** fonctionner sans tous les avertissements affichés correctement apposés sur la machine.*

A. MANIPULATION DES ALIMENTS POUR EVITER LA CONTAMINATION

1. **TOUJOURS** se laver soigneusement les mains avec du savon et de l'eau chaude avant et après la manipulation de poisson cru, des viandes, et de la volaille.
2. **TOUJOURS** nettoyer et désinfecter les ustensiles et les surfaces qui ont été en contact avec des produits crus.
3. **TOUJOURS** conserver les aliments froids au niveau ou au-dessous de 45 degrés F (7.2 degrés C).

B. POUR TRAITER DES PRODUITS

1. Avant de démarrer la découpeuse, réglez le guide de scie avec la garde à la scie à 1/2 pouce de produit. « B »

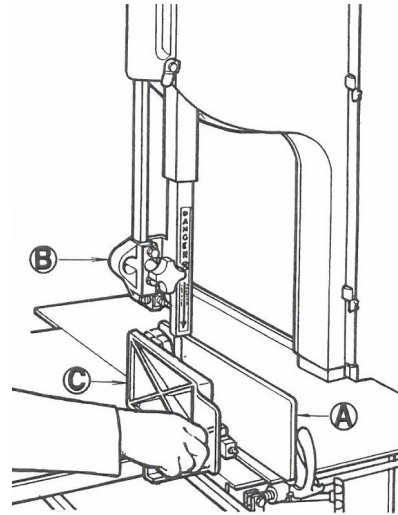
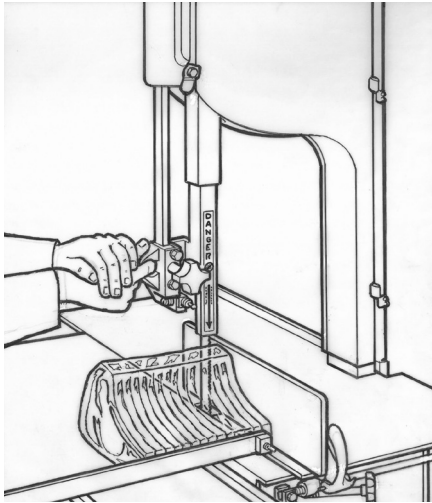

NE PAS PORTER DES GANTS LORS DE L'UTILISATION

2. Assurez-vous que toutes les portes sont fermées et verrouillées.
3. Ajustez la plaque d'épaisseur de la viande vers l'avant à l'épaisseur désirée coupée « A »
4. Appuyez sur le bouton de démarrage et de regarder la lame pour un bon suivi.
5. Tenez-vous devant la découpeuse, placer l'appareil sur le chariot de la viande. Faites attention à la position de vos mains Gardez les mains éloignées du type de bande mobile lame de scie. Légèrement appuyée contre le bord avant du chariot festonné viande, tenir le produit fermement dans la main droite à la face du produit à plat contre la plaque d'épaisseur de la viande, de la viande Déplacez le chariot de droite à gauche à une vitesse constante jusqu'à ce que complètement passé la lame de scie. Utilisez main gauche pour enlever et empiler le produit. **N'ATTEIGNENT JAMAIS EN AVANT DE LA BANDE DE TYPE LAME DE SCIE.** Sur la course de retour, tirez sur le produit légèrement vers vous pour dégager la lame.



NE JAMAIS TOUCHER OU PRENDRE POUR LE PRODUIT EN FACE DU TYPE BANDE MOBILE LAME DE SCIE.

6. **TOUJOURS** utiliser le poussoir de sécurité d'extrémité de coupe plaque pour les petits produits ou les coupures derniers produits « C » La plaque de poussée est fournie en standard sur tous les découpeuses BIRO.
7. Lorsque vous avez terminé la coupe, appuyez sur le bouton d'arrêt. Effectuez la procédure de verrouillage /étiquetage.

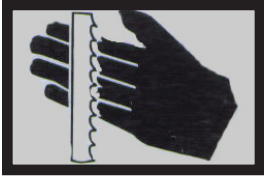

ENTRETIEN



POUR EVITER LES BLESSURES GRAVES

- **TOUJOURS** mettre hors tension, débranchez la machine de la source d'alimentation et d'effectuer le cadenassage / étiquetage procédure à la machine **AVANT** de la nettoyer ou de réparer.
- **NE TOUCHEZ JAMAIS** la machine sans formation et sans autorisation préalable de votre superviseur.
- **TOUJOURS** garder les mains éloignées de la Type bande mobile lame de scie pointu et d'autres pièces mobiles
- **NE PAS** altérer ou modifier cet appareil en aucune façon de sa forme originale.
- **REEMPLACER RAPIDEMENT** toutes les étiquettes d'avertissement usés ou illisibles.
- **N'UTILISER QUE** des pièces et accessoires **BIRO** correctement installés.

A. EN GENERAL

1. Cette machine doit être inspectée généralement chaque fois qu'on la nettoie (ou au moins tous les jours) pour assurer qu'elle reste en bonne forme et ne pas avoir été endommagée ou altérée.
 - a. **LES ROUES DE LA SCIE:** Nettoyez les rainures extérieures tous les jours, vérifiez les fissures, d'entailles ou de l'usure sur la bride et des rainures.



**NE PAS PLONGER LA ROUE
SUPERIEURE DANS L'EAU.**

- b. **ENSEMBLES DE FILTRE A ROUES:** Vérifier l'état du filtre à fibres, remplacer tous les quatre (4) semaines. Vérifier l'état du ressort de tension et remplacer si nécessaire.
- c. **ENSEMBLE DE LEVAGE DE DOIGT AMOVIBLE:** Vérifier l'état de la garde de scie, assurez-vous que les vis de fixation sont bien serrés et l'autocollant « Danger lame exposée » est apposé et lisible. Vérifier l'état du guide de scie supérieur (pièce n ° 602B) et remplacer tous les six (6) mois. Vérifier le réglage de la lame de scie supérieure. il doit être 1/32 pouce entre le dos de la lame de scie et le guide de carbure.
- d. **GUIDE SAW BAR:** Vérifiez l'état de la barre d'usure, le remplacer si nécessaire.



**NE JAMAIS UTILISER LA MACHINE SANS LA BARRE DE
GUIDAGE DE LA SCIE ET LA BARRE DE SCIE
CORRECTEMENT INSTALLEES ET FONCTIONNEES.**

- e. **ASSEMBLEE BAR STATIONNAIRE:** Contrôler l'état du filtre en nylon (pièce n ° 177) et changer tous les quatre (4) semaines. Vérifier l'état du guide de scie (pièce n ° 119A), vérifier l'alignement de la lame à travers le guide. Le dos de la lame doit être centré dans le trou. Remplacer tous les six (6) mois. Vérifier l'état du guide lame inférieur de sauvegarde. Il devrait y avoir un écart de 1/32 pouce entre le dos de la lame et le guide de scie au carbure. Replacer tous les six (6) mois.
- f. **NETTOYEURS DE SCIE:** Vérifier l'état des nettoyeurs de lame et remplacer tous les quatre (4) semaines.
- g. **ASSEMBLEE RATCHET:** Vérifier le bon fonctionnement grâce à la gamme complète de mouvement. Vérifier l'état du ressort de déclenchement et le remplacer si nécessaire.

- h. **ASSEMBLEE JAUGE VIANDE:** Vérifier le mouvement libre de la plaque de jauge de la viande sur la crémaillère. La crémaillère doit être gardée en tout temps lubrifié avec une huile de qualité alimentaire de la lumière. Vérifier le fonctionnement de la poignée de déverrouillage. Vérifier que la vis sans fin s'engage correctement avec la crémaillère. Vérifiez la tension du ressort poignée de déverrouillage. Remplacer si nécessaire.
- i. **ASSEMBLEE TRANSPORT DE LA VIANDE:** Vérifier que la libre circulation à travers la gamme complète de mouvement. Vérifier la tolérance côté à côté et ajuster si nécessaire. Vérifier l'état des roulements lubrifiés et remplacer si nécessaire. Vérifiez l'état de la garde pouce et les remplacer si nécessaire.
- j. **ARTICLES DE SECURITE:** La sécurité d'extrémité de poussoir coupe plaque est avec la machine et accessible. Toutes les étiquettes d'avertissement sont présentes, correctement fixées et lisibles. Le modèle et la plaque de numéro de série sont correctement fixées et lisibles. L'affiche murale est à portée de vue de l'opérateur de la machine. Le manuel est accessible à l'opérateur.

B. LUBRIFICATION:

1. ROULEMENTS DE ROUES SUPERIEURES:

Mettre de la graisse tous les quatre (4) mois.
Changer la graisse tous les douze (12) mois.

2. LOGEMENT DE PALIER INFERIEUR:

Mettre de la graisse tous les quatre (4) mois.
Changer la graisse tous les douze (12) mois.

3. ROULEMENTS CHARIOT DE VIANDE:

Mettre de la graisse toutes les quatre (4) semaines.

4. BAR GUIDE DE COTE:

Mettre de l'huile tous les jours avec une huile alimentaire.

5. CREMAILLERE VIANDE JAUGE:

Mettre de l'huile tous les jours avec une huile alimentaire.

6. TENSION DE LA LAME VIS RESSORT DE L'ENSEMBLE:

Mettre de la graisse toutes les quatre (4) semaines. Retirer la roue supérieure et tournez # 14782 la vis de tension de la lame dans le sens horaire jusqu'en butée contre # 14781 poignée de tension de la lame. Remplir la cavité sous le 0-Ring sur la vis de tension #14782 lame avec N ° 347 Shell Cassida EPS GRAISSE-2 et réassembler.

7. ROULEMENTS A MOTEUR:

La graisse de roulement perdra son pouvoir lubrifiant au fil du temps, pas tout d'un coup. La capacité lubrifiante d'une graisse (dans le temps) dépend du type de primarité de graisse, de la taille du roulement, la vitesse à laquelle fonctionne le palier et la sévérité des conditions de fonctionnement. De bons résultats peuvent être obtenus si les recommandations suivantes sont utilisées dans votre programme d'entretien.

Un haut degré de balle à graisse pour roulement doit être utilisé. La graisse recommandée pour les conditions de service standard est POLYREX EM (Exxon Mobil).

Certaines graisses équivalents et compatibles comprennent: TEXACO POLYSTAR, RYKON PREMIUM #2, PENNZOIL PEN 2 LUBE, ET CHEVRON SRI.

L'intervalle de lubrification recommandé est tous les neuf (9) mois, avec l'équivalent de deux (2) cuillères à café de graisse.

UTILISER LA GRAISSE BIRO #374 POUR LE REGRAISSAGE. REGARDER LES INSTRUCTIONS AU-DESSOUS:

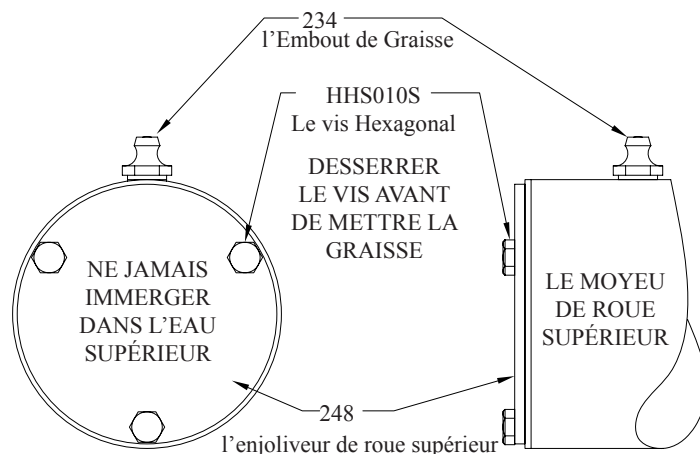

Lors de la lubrification du roulement de roue supérieur, il est important que les trois vis à tête hexagonale qui fixent le moyeu de la roue supérieure est légèrement desserré avant de tenter de pomper la graisse dans le graisseur. Desserrer les vis permet une évacuation de la vieille graisse en panne et l'air de la cavité. Lorsque vous avez terminé graissage des roulements, resserrez les trois vis. Prenez soin de nettoyer également la graisse ou qui a été chassé de la cavité pendant le graissage.

NOTES DE L'OPÉRATEUR

L'ASSEMBLAGE
DU PLATEAU
DIVISÉ

A14163-4

A14163-5

NOTE:

**TOUJOURS PRÉSENTER LE NUMÉRO DE
SÉRIE DU PRODUIT EN COMMANDANT
LES PIÈCES DÉTACHÉES**

S14005E

Voir #A14275
L'assemblage de la
jauge de viande

14212W

14302HT

14301-B

La plaque du numero de serie

653PC-F

L'étiquette d'avertissement

AS116-2214

Barre de guidage de scie,
supérieure

256P

A16155EZ

A14163

A16220-1

AS415D

AS14214

A16547

16251-90X78AL

221-52 V-BELT

S14217PD

280

4-35AL

Voir la liste Motor

S14239-4

S239-B41-4

S239-B40

324	324
324A	324A
HN20S	HN25S
HHS065S	HHS080S
LW15S	LW25S
FW10S	FW08S

NOTE:

**TOUJOURS PRÉSENTER LE
NUMÉRO DE SÉRIE DU
PRODUIT EN
COMMANDANT LES
PIÈCES DÉTACHÉES**

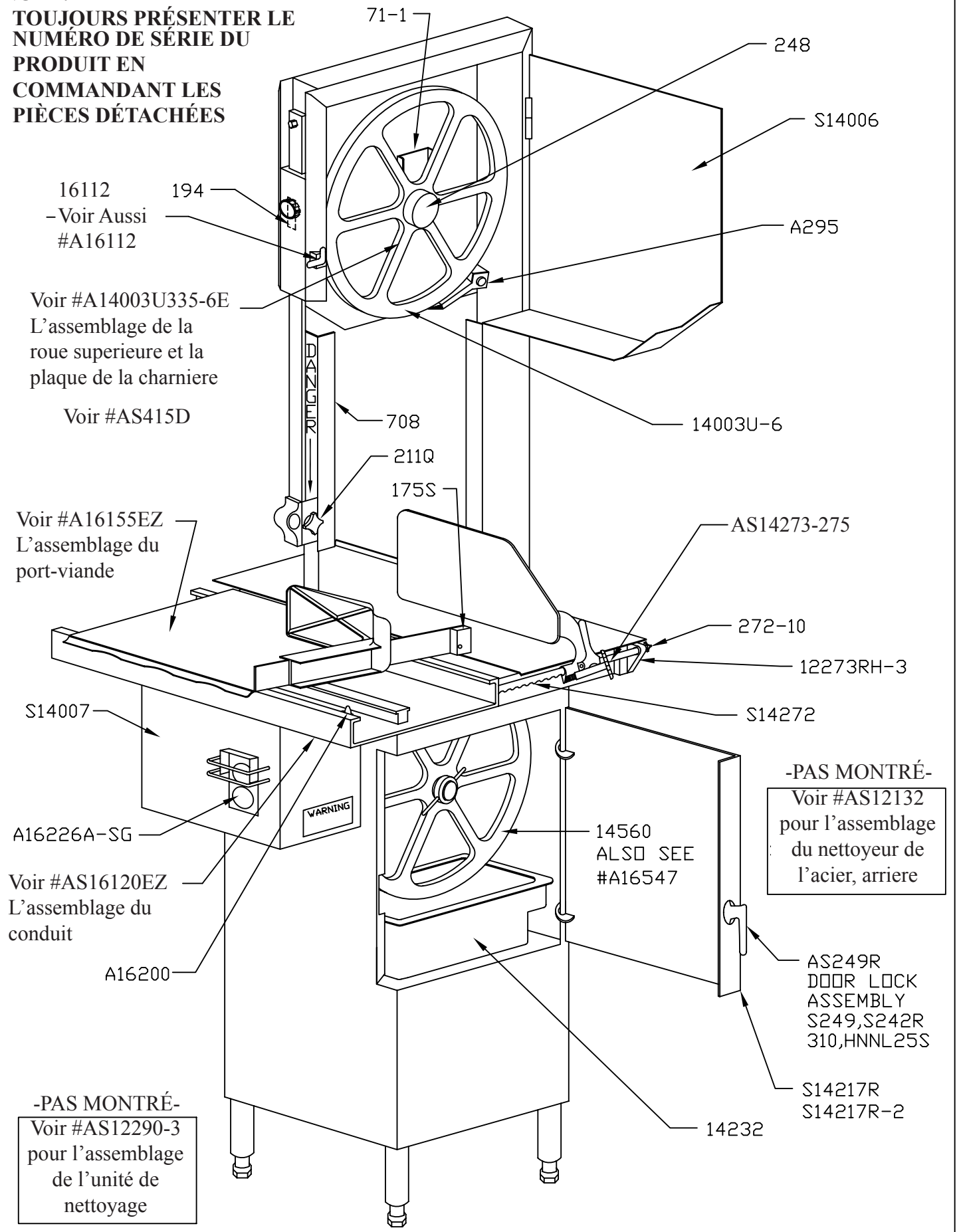

AS14005E
L'ASSEMBLAGE DU TÊTE ET
PORTE EN ACIER INOXYDABLE

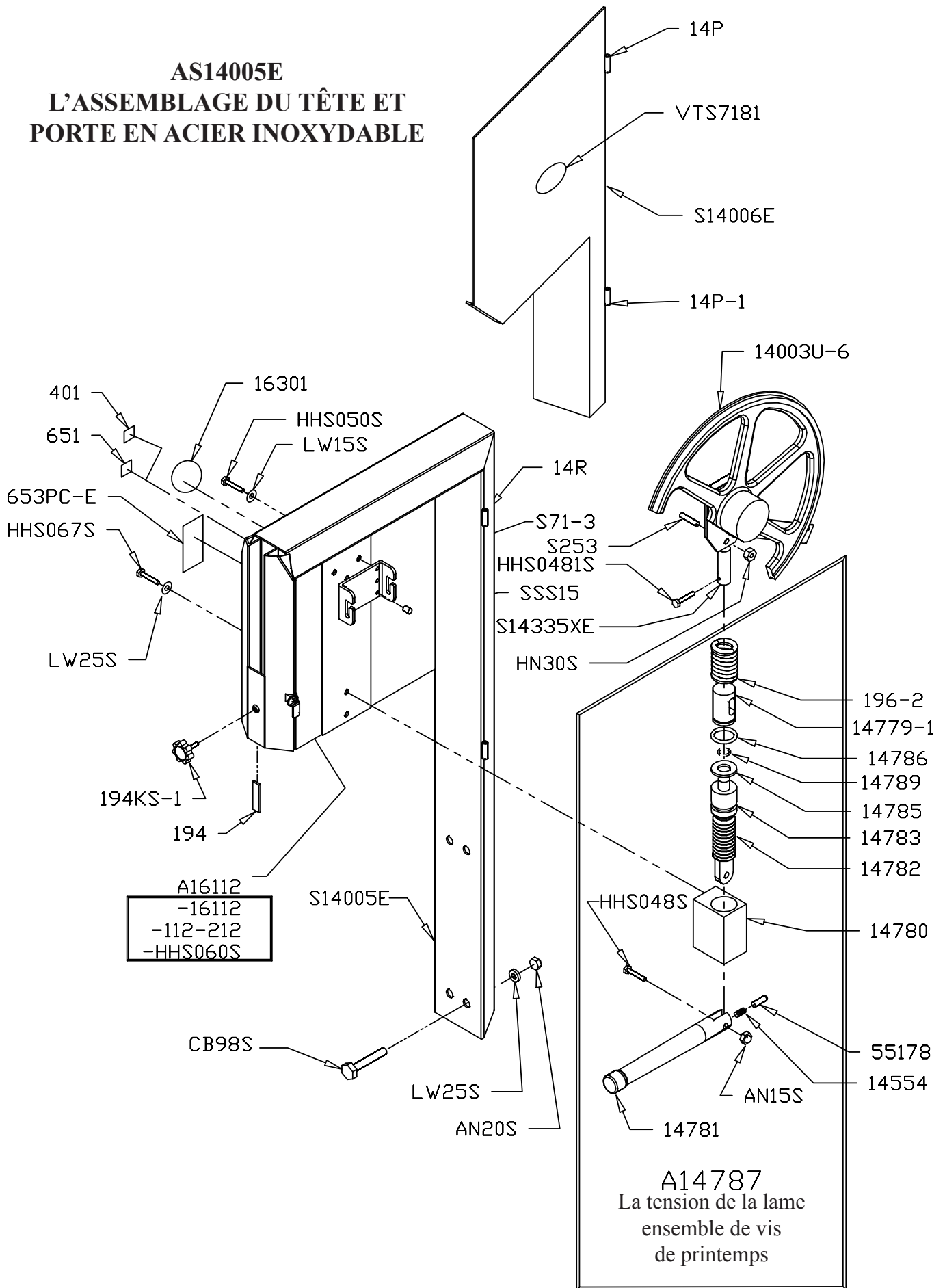

ITEM No. 14782K
TROUSSE DE LA CONVERSION DE LA LAME DE TENSION DE SCIE
INSTRUCTIONS DE L'INSTALLATION

Débranchez la machine de la source de courant.

Desserrez la tension sur la lame de scie et enlever l'assemblage de la roue supérieur.

Déboulonnez la poignée (A) de tension de la vis tension de lame (B).

Au support de la poignée inférieure, tournez la vis tension de lame dans le sens horaire et enlevez-le du carter (C).

Mettez une graisse d'un grade alimentaire à la vis de (D) remplacement et installez-le dans le carter en tournant dans le sens antihoraire jusqu'il touche le fond.

Remplacez la poignée de tension. Soyez certain que le ressort (E) et l'épingle ventouse (F) sont encore présents dans le bout de la poignée.

Remplacez l'assemblage de la roue supérieur et la lame.

Resserrez la lame.

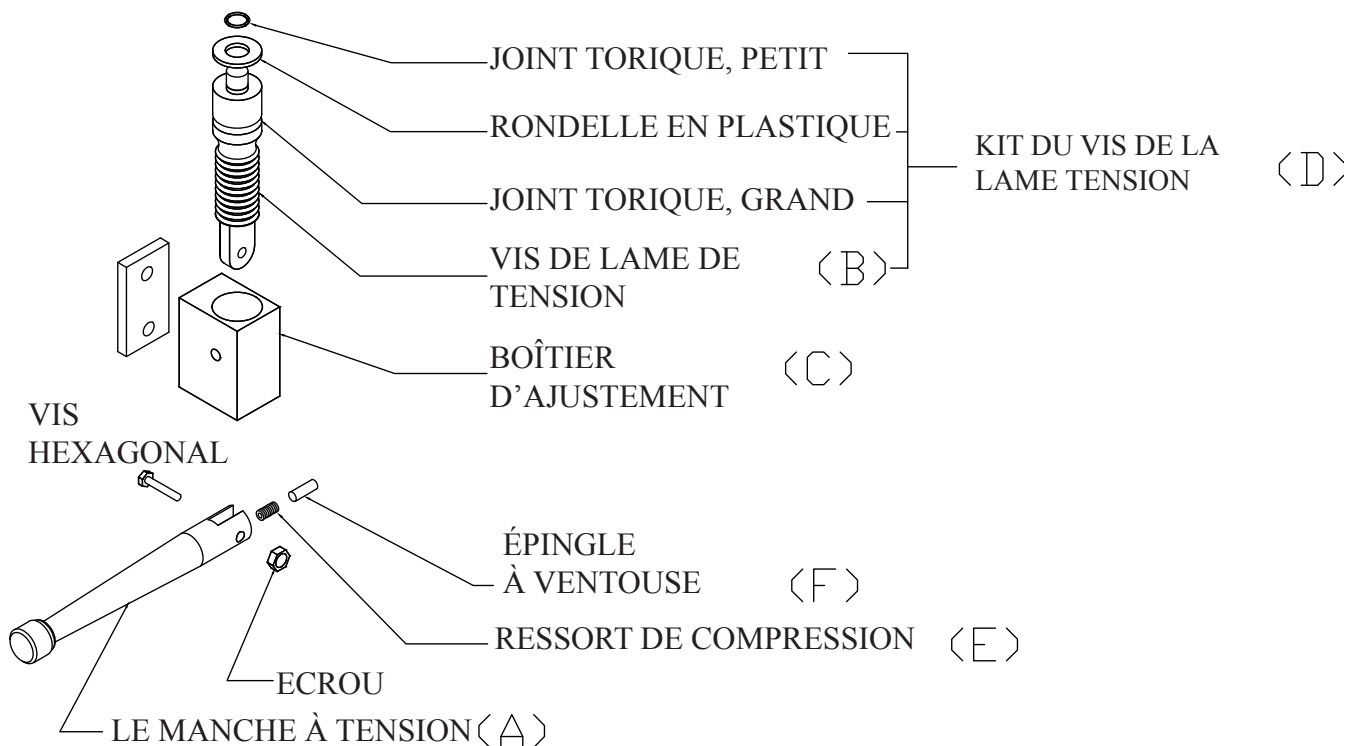

(A) 14781	LE MANCHE À TENSION	14783	JOINT TORIQUE, GRAND
(B) 14782	VIS DE LAME DE TENSION	14785	RONDELLE EN PLASTIQUE
(C) 14780	BOÎTIER D'AJUSTEMENT	14789	JOINT TORIQUE, PETIT
(D) 14782K	VIS DE LAME DE TENSION	AN15S	ECROU , 1/4-20
	TROUSSE	HHS048S	VIS HEXAGONAL
(E) 14554	RESSORT DE COMPRESSION		1/4-20 x 1-1/4
(F) 55178	ÉPINGLE À VENTOUSE		

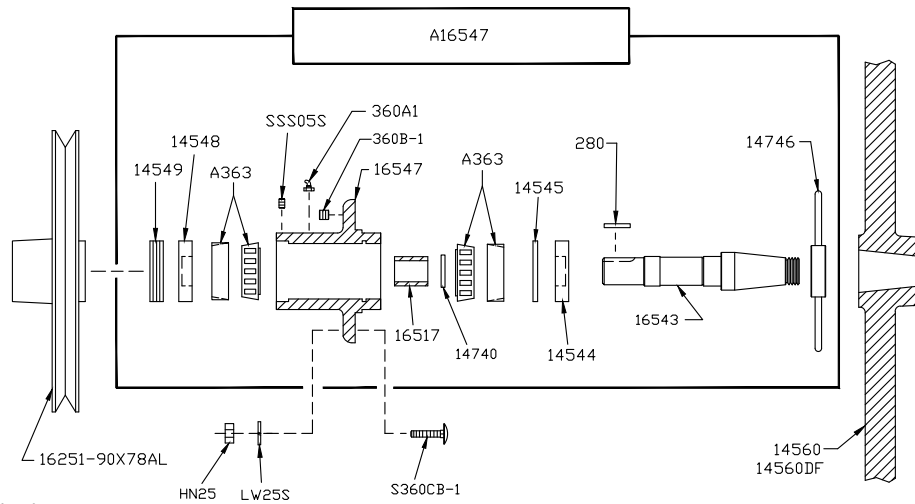

No. de pièce	Description	No. de pièce	Description
A16547	L'assemblage du carter du roulement inférieur, sans roué	14551	Contre-écrou hexagonale, 5/8 -11, SS
A363	L'assemblage du cône/cuvette du roulement inférieur	14560	Roue de la scie inférieure, 14"
HN35S	Écrou hexagonale, 3/8 -16, SS	14560DF	Roue de double bride inférieure, 14"
LW20S	Rondelle frein, 3/8, SS	14740	Bague de retenue- externe
SSS05S	Cuvette de la vis d'arrêt, SS, 10-24 x 3/8	14746	Verrou de poignée-T, roue amovible
14544	Joint de graisse, 1 1/2 ID	16251-90X78AL	Poulie, ceinture-V supérieure 9 x 7/8 AL
14545	Bague de retenue, interne, 2-7/16 ID	16517	Cale d'espacement intérieur, roue amovible
14548	Joint de graisse, 7/8 ID	16543	Roue l'arbre de la scie inférieure
14549	Couvercle du carter du roulement inférieur	16547	Le boîtier inférieur de roulement, roue amovible
14550	Vis de réglage, le carter du roulement inférieur	280	Clé
		360A1	Graisser, anguleuse
		360B-1	Vis, 1/2-13

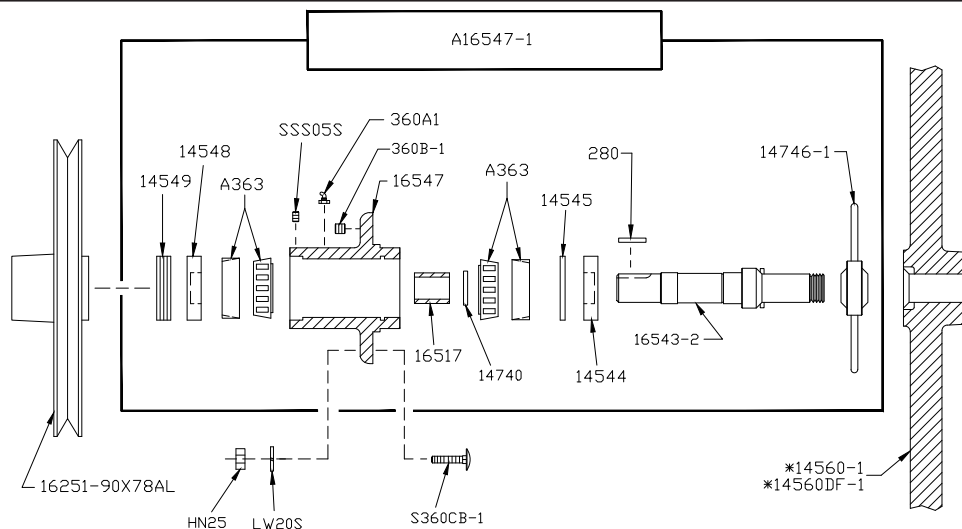

No. de pièce	Description	No. de pièce	Description
A16547-1	L'assemblage du carter du roulement inférieur, sans roué	14560-1	Roue de la scie inférieure, 14"
A363	L'assemblage du cône/cuvette du roulement inférieur	14560DF-1	Roue de double bride inférieure, 14"
HN35S	Écrou hexagonale, 3/8 -16, SS	14740	Bague de retenue- externe
LW20S	Rondelle frein, 3/8, SS	14746-1	Verrou de poignée-T, roue amovible
SSS05S	Cuvette de la vis d'arrêt, SS, 10-24 x 3/8	16251-90X78AL	Poulie, ceinture-V supérieure 9 x 7/8 AL
14544	Joint de graisse, 1 1/2 ID	16517	Cale d'espacement intérieur, roue amovible
14545	Bague de retenue, interne, 2-7/16 ID	16543-2	Roue l'arbre de la scie inférieure
14548	Joint de graisse, 7/8 ID	16547	Le boîtier inférieur de roulement, roue amovible
14549	Couvercle du carter du roulement inférieur	280	Clé
14550	Vis de réglage, le carter du roulement inférieur	360A1	Graisser, anguleuse
14551	Contre-écrou hexagonale, 5/8 -11, SS	360B-1	Vis, 1/2 -13

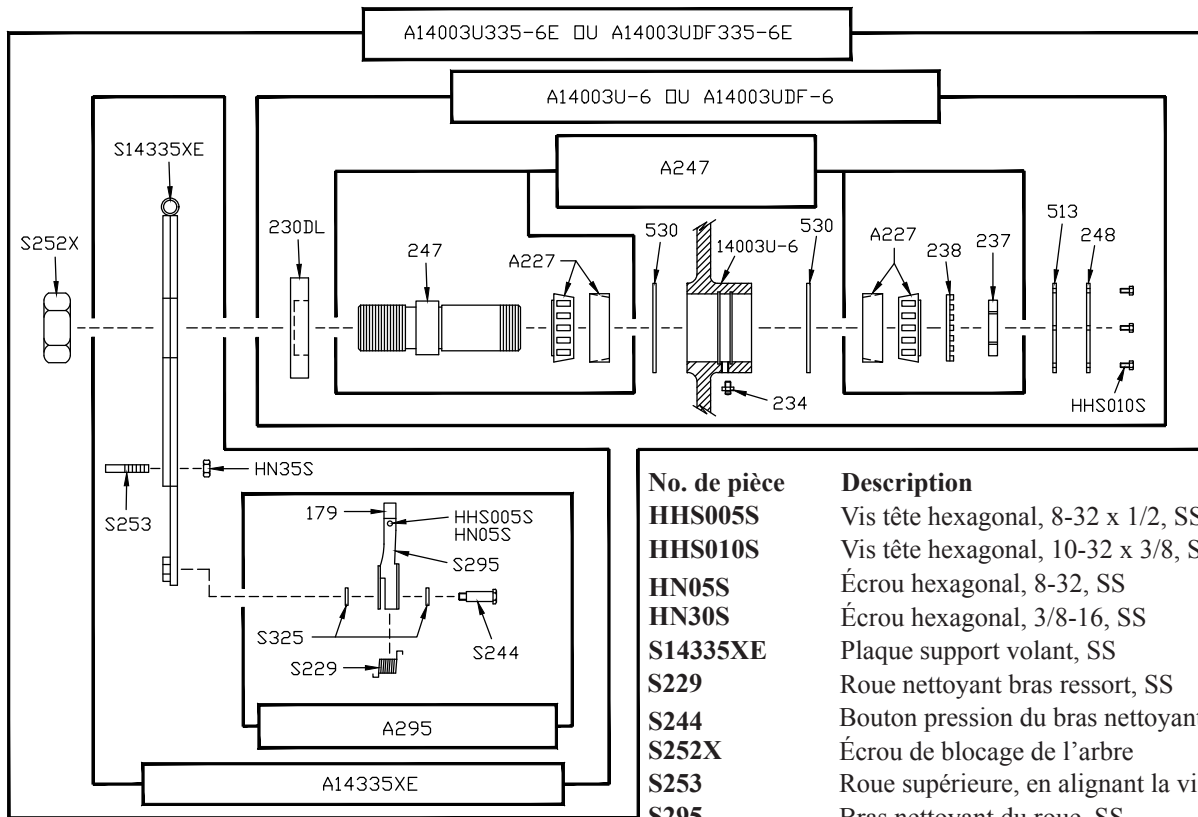

No. de pièce	Description	No. de pièce	Description
A14003U335-6E	Roue supérieure avec plaque de charnière	HHS005S	Vis tête hexagonal, 8-32 x 1/2, SS
A14003UDF335-6E	Roue de double bride supérieure avec plaque de charnière	HHS010S	Vis tête hexagonal, 10-32 x 3/8, SS
A14003U-6	Roue supérieure, w / out plaque de charnière	HN05S	Écrou hexagonal, 8-32, SS
A14003UDF-6	Roue de double bride supérieure sans plaque charnière	HN30S	Écrou hexagonal, 3/8-16, SS
A14335XE	Ensemble de plaque de charnière supérieure	S14335XE	Plaque support volant, SS
A227	Cup / cône assemblage de palier supérieur	S229	Roue nettoyant bras ressort, SS
A247	Upper arbre ensemble de palier	S244	Bouton pression du bras nettoyant, SS
A295	Nettoyeur de roue	S252X	Écrou de blocage de l'arbre
		S253	Roue supérieure, en alignant la vis, SS
		S295	Bras nettoyant du roue, SS
		S325	Rondelle du bras nettoyant du roue, SS
		14003U-6	Roue supérieure, 14 "6 branches
		14003UDF-6	Roue de double bride supérieure, 14"
		179	Nettoyant du roue
		230DL	Joint sup, double levres
		234	Grease roue supérieure montage
		237	Écrou crénelé de l'arbre supérieur
		238	Arbre supérieur crénelé écrou rondelle
		247	Arbre supérieur
		248	Enjoliveur de roue supérieure
		513	Joint de moyeu de roue supérieure
		530	La bague de retenue, (2 req.)

Le système de charnière de porte de base sur le modèle 1433 et 1433FH série a été modifié à partir d'un système interne "de la plaque et le pin" à un système externe "de baril et le pin" (voir croquis ci-dessous).

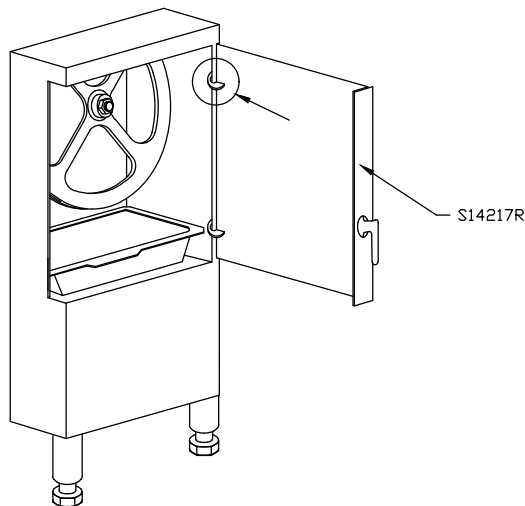

OLD STYLE

Porte à charnière de base - # S14217R
Avant de numéro de série 2218

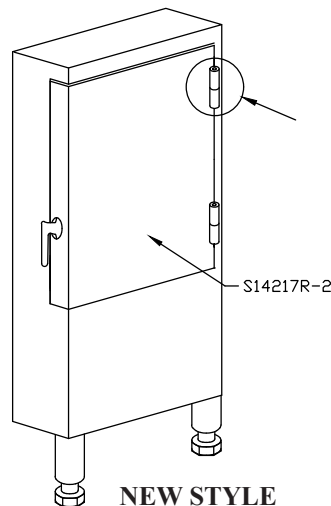

NEW STYLE

Porte à charnière de base - # S14217R-2
À partir du numéro de série 2218

AS415D
L'ASSEMBLAGE DE BARRE
IMMOBILE, SS

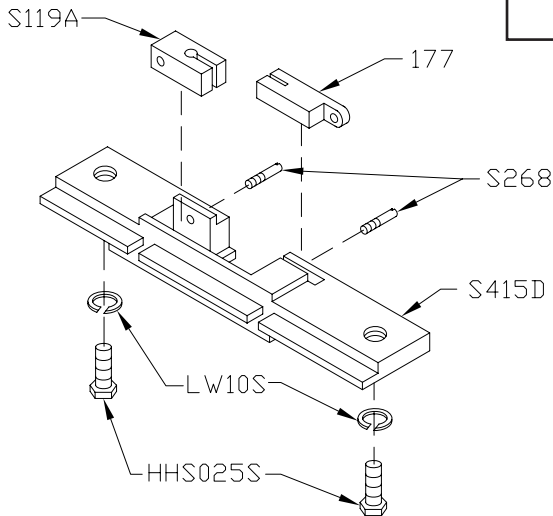

No. de pièce	Description
AS415D	L'assemblage de barre immobile, SS
AS415D-2	Utiliser AS415D
HHS025S	Vis tête hexagonal, 1/4-20 x 1/2, SS
LW10S	Rondelle frein, 1/4, SS
S119A	Bras de guidage dans la barre immobile, SS
S268	Vis sans tête de barre immobile
S415D-2	Utiliser S415D
S415D	Barre immobile, SS
SSS04S	Cuvette de la vis d'arrêt, 10-24 x 1/4, SS
177	Remplissage en nylon

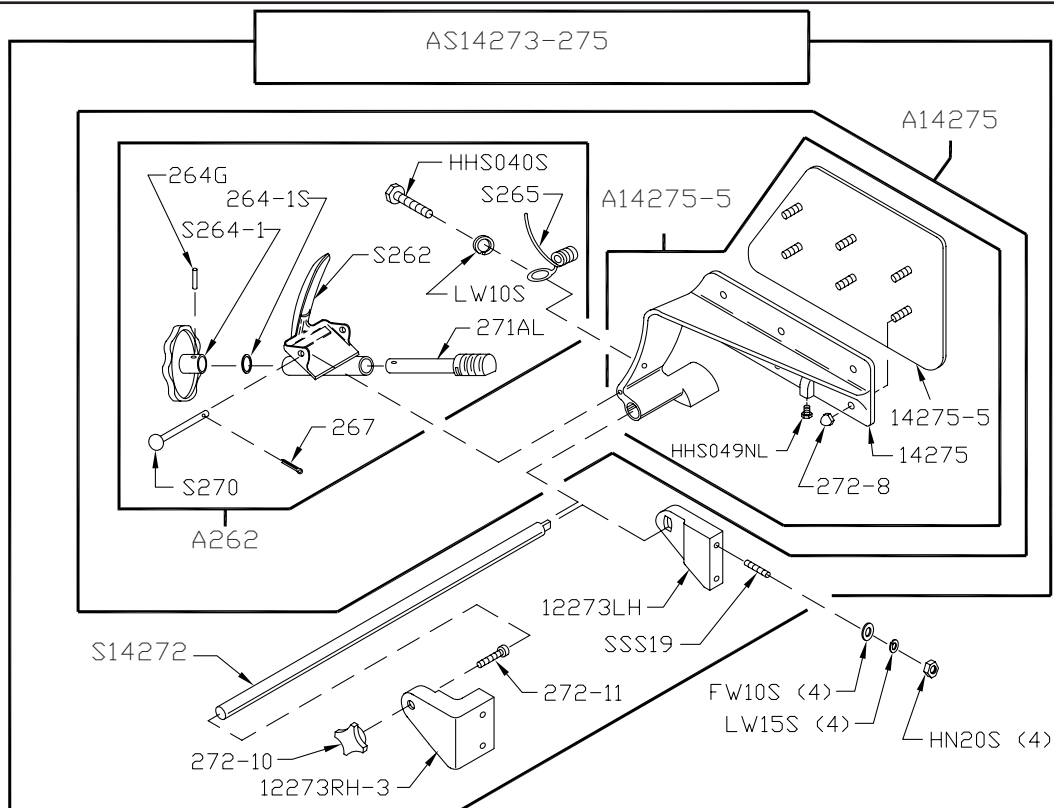

No. de pièce	Description	No. de pièce	Description
AS14273-275	Ensemble jauge de viande	S265	Ressort de déclencheur de la jauge de viande
A14275	Ensemble de plaque de jauge de viande	S270	Viande jauge goupille de libération, SS
A262	L'assemblage de déclencheur de jauge de viande	12273LH	Viande jauge support - la main gauche
FW10S	Rondelle plat, 5/16 SS	12273RH-3	Viande support de jauge - droite
HHS25S	Vis tête hexagonal, 1/4-20 x 3/4 SS	14275	Bras de jauge de la viande
HHS049NL	Vis tête hexagonal, 5/16-18 x 1/2, en nylon	14275-5	Viande plaque de jauge SS
HN20S	Écrou hexagonal, 5/16-18 SS	264G	Axe de rainure de la roue de main de jauge de la viande
LW10S	Rondelle frein, 1/4 SS	264-1S	Cale de roue de main
LW15S	Rondelle frein, 5/16 SS	267	Viande jauge de presse clavette
SSS19	Cuvette de la vis d'arrêt, 5/16-18 x 1-1/2 SS	271AL	Vitesse viande jauge de ver, de l'aluminium
S14272	Porteur d'engrenage de jauge de viande, SS	272-8	Écrou à chapeau, 5/16-18, SS
S235	Goupille conique 4 x 3/4 SS	272-10	Bouton de verrouillage, 3/8-16, 4 point
S262	Déclencheur de jauge de viande, SS	272-11	Allen vis à tête, 3/8-16 x 1-1/2
S264-1	Volant de jauge de la viande, SS		

A16155EZ
ASSEMBLAGE COMPLÈTE DU PORT-VIANDE, EZ FLOW

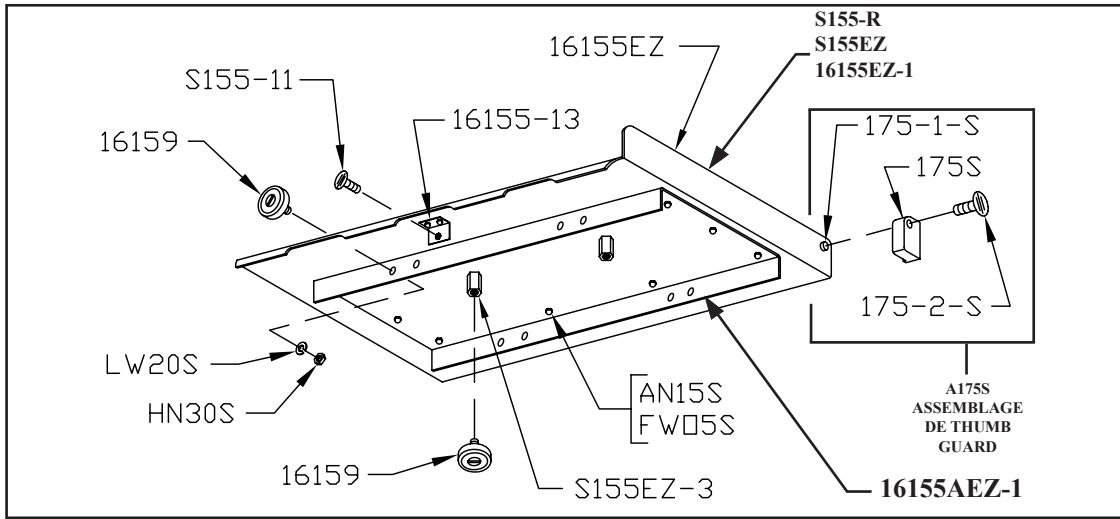

No. de pièce	Description	No. de pièce	Description
A16155EZ	Assemblage complète du port-viande, EZ Flow	S155EZ-3	Impasse hexagonale, port du EZ Flow
A175S	Assemblage de thumb guard	16155EZ	Port-viande, partie supérieur et angle
FW05S	Rondelle plat, 1/4, SS	16155EZ-1	Port-viande, partie supérieur avec goujons soudés (DNS)
AN15S	Ecrou, 1/4-20, SS	16155-13	Angle d'arrêt du port-viande SS, soudé
AN20S	Écrou, 3/8-16, SS	16155AEZ-1	Plaque de l'angle du port-viande (DNS)
HN30S	Écrou hexagonal, 3/8-16 light jam, SS	16159	Palier du port-viande SS
LW20S	Rondelle frein, 3/8 régulière, SS	175S	Garde pouce, nylon
S155-11	Vis à ailettes de l'arrêt du port-viande	175-1-S	Ecrou garde pouce, SS
S155	Port-viande, partie supérieur (NSS)	175-2-S	Vis de garde pouce, 1/4-20 x 1/2
S155-R	Port-viande, cru, partie supérieur (DNS)		

AS16120EZ
L'ASSEMBLAGE DE CANAL, EZ FLOW

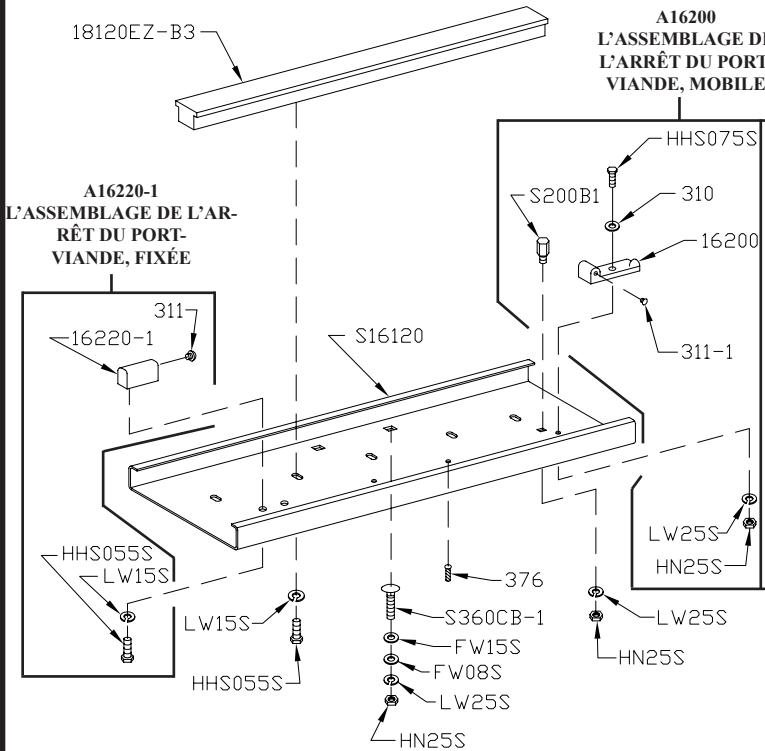

No. de pièce	Description
A16200	L'assemblage de l'arrêt du port-viande, mobile
A16220-1	L'assemblage de l'arrêt du port-viande, fixée
AS16120EZ	L'assemblage de canal, 37.5"- EZ Flow
FW08S	Rondelle plat, 3/8 SS
FW15S	Rondelle plat, 1/2 SS
HHS055S	Vis à tête hexagonal, 5/16-18 x 3/4 SS
HHS075S	Vis à tête hexagonal, 3/8-16 x 1-1/4 SS
HN25S	Écrou hexagonal, 3/8-16 SS
LW15S	Rondelle frein, 5/16 SS
LW25S	Rondelle frein, 3/8 SS
S16120	Canal, 37" SS
S200B1	Bouton pression d'arrêt, bras de guidage & l'arrêt du port-viande
S360CB-1	Boulon du port, 3/8-16 x 1-1/4, SS
16200	L'arrêt du port-viande, mobile
16220-1	L'arrêt du port-viande, fixée
18120EZ-B3	La barre de guidage, en forme de T, EZ flow
310	Rondelle ondulée
311	Butoir en caoutchouc, fixe
311-1	Butoir en caoutchouc, mobile
376	Vis de guidage 10 x 1/2 SS

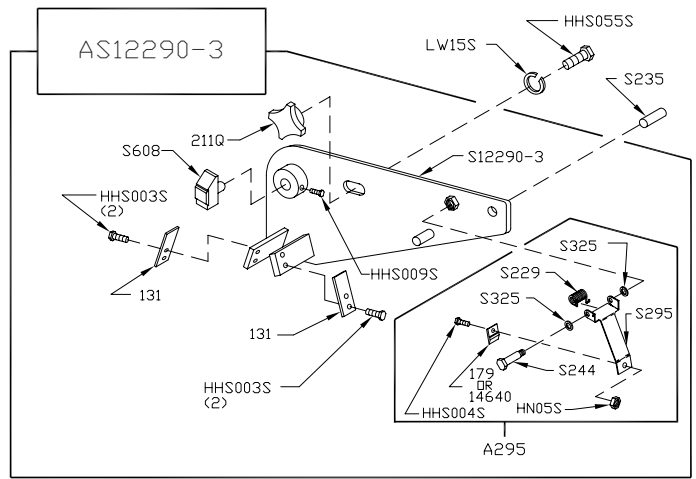
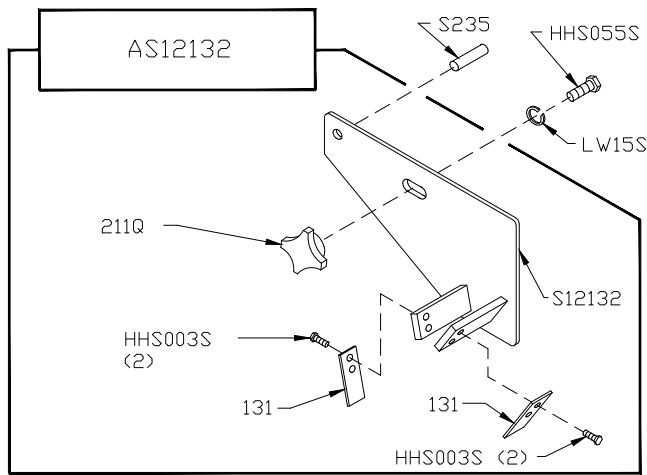

No. de pièce	Description
AS12132	Assemblage du nettoyeur de l'acier, en arrière
AS12290-3	Assemblage de l'unité de nettoyage
A295	Assemblage du nettoyeur de roue
HHS003S	Vis à tête hexagonale, 8-32 x 1/4 coupée
HHS004S	Vis à tête hexagonale, 8-32 x 3/8, SS
HHS009S	Vis à tête hexagonale, 10-24 x 1/4, SS
HHS055S	Vis à tête hexagonale, 5/16-18 x 3/4, SS
HN05S	Écrou hexagonal, 8-32 SS
LW15S	Rondelle frein 5/16 SS
S12132	Unité de nettoyage, à l'arrière
S12290-3	Unité de nettoyage
S229	Ressort de l'arbre du nettoyeur de roue, SS
S235	Effilage épingle #4 x 3/4 SS

No. de pièce	Description
S244	Pression de l'arbre du nettoyeur de roue, SS
S295	Bras du nettoyeur de roue, SS
S325	Rondelle de la pression de l'arbre du nettoyeur de roue, SS
S608	Guide du sauvegarde de scie, en w/607 carbure
131	Nettoyant de scie, SS
131N	Nettoyant de lame, nyleen
131SHORT	Nettoyant de lame, court SS, 1-9/16
131SS-NYL	Nettoyant de lame, combinaison, court, nyleen
179	Nettoyant du roue
211Q	Bouton de verrouillage, 5/16-18, 4 point
14640	Nettoyant du roue, Rulon

No. de pièce	Description
AS116-2214	Assemblage de la barre de guidage de scie, supérieur 22"
A14211	Assemblage du levage-doigt, amovible
A602	Assemblage de guidage de scie, supérieur
FW06S	Rondelle plate, 1/4 SS
HHS015S	Vis à tête hexagonale, 10-32 x 7/8, SS
HHS020S	Vis à tête hexagonale, 1/4-20 x 3/8, SS
HHS083S	Vis à tête hexagonale, 3/8-16 x 1-3/4, SS
HN10S	Écrou hexagonal, 10-32 SS
LW05S	Rondelle frein, #10 SS
LW10S	Rondelle frein, 1/4 SS
RHS10S	Vis à tête ronde, 10-32 x 3/4 SS
RHS30S	Vis à tête ronde, 1/4-20 x 7/8 SS
S200B1	Bouton pression de l'arrêt sur la barre de guidage
S116-22	Barre de guidage de scie, 22" SS
14255	Vu garde
17211-22	Cale de levage-doigt, .022
17211-35	Cale de levage-doigt, .035
194	Saw pad barre de guidage de verrouillage, laiton
194KS-1	Saw barre de guidage ensemble de bouton de verrouillage
211	Support doigt de levage
211A-291Q	Bouton de fermeture, 4-point
601	Vu support de guidage, supérieur
602B	Guide supérieur de scie au carbure
602AFSC	Guide de scie supérieure, étroite, poissons
708-2F	Étiquette « AVERTISSEMENT ! LAME EXPOSÉE ! »

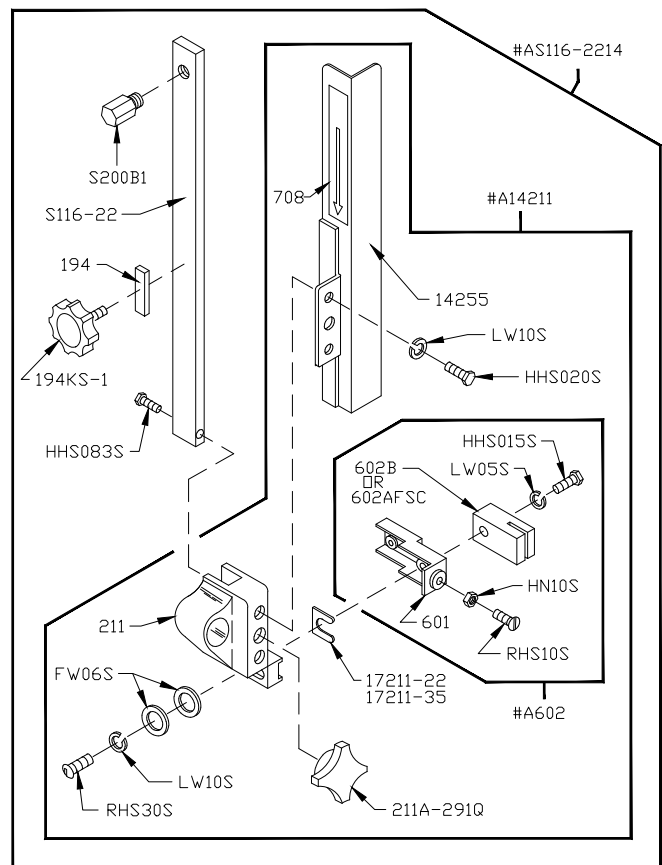

L'ASSEMBLAGE DES INTERRUPTEURS MAGNÉTIQUES ÉTANCHES (AEG) AVEC PATTE-SUPPORT ET LES FILS

No. de pièce	Description
A22616EE-514	BAEG/MS-PB/05-C8 2HP 208-220-50/60-3
A22616EE-516	BAEG/MS-PB/05-E4.7 2HP 440/460-3
A22616EE-518	BAEG/MS-PB/05-D4.7 1.5-2HP 380/415-50-3
A22616EE-522	BAEG/MS-PB/05-C14 3HP 220-230-50/60-3
A22616EE-5221	BAEG/MS-PB/05-CS14 1.5HP 208/230-50/60-1

No. de pièce	Description
A22616EE-5241	BAEG/MS-PB/A26 1.5-2HP 104/115-60-1
A22616EE-5261	BAEG/MS-PB/CS16 2HP 230-60-1
A22616EE-530	BAEG/MS-PB/05-F3.2 2HP 550/575-3
A22616EE-534	BAEG/MS-PB/05-E6.3 3HP 440/460-60-3
A22616EE-536	BAEG/MS-PB/05-D8 3HP 380-60-3

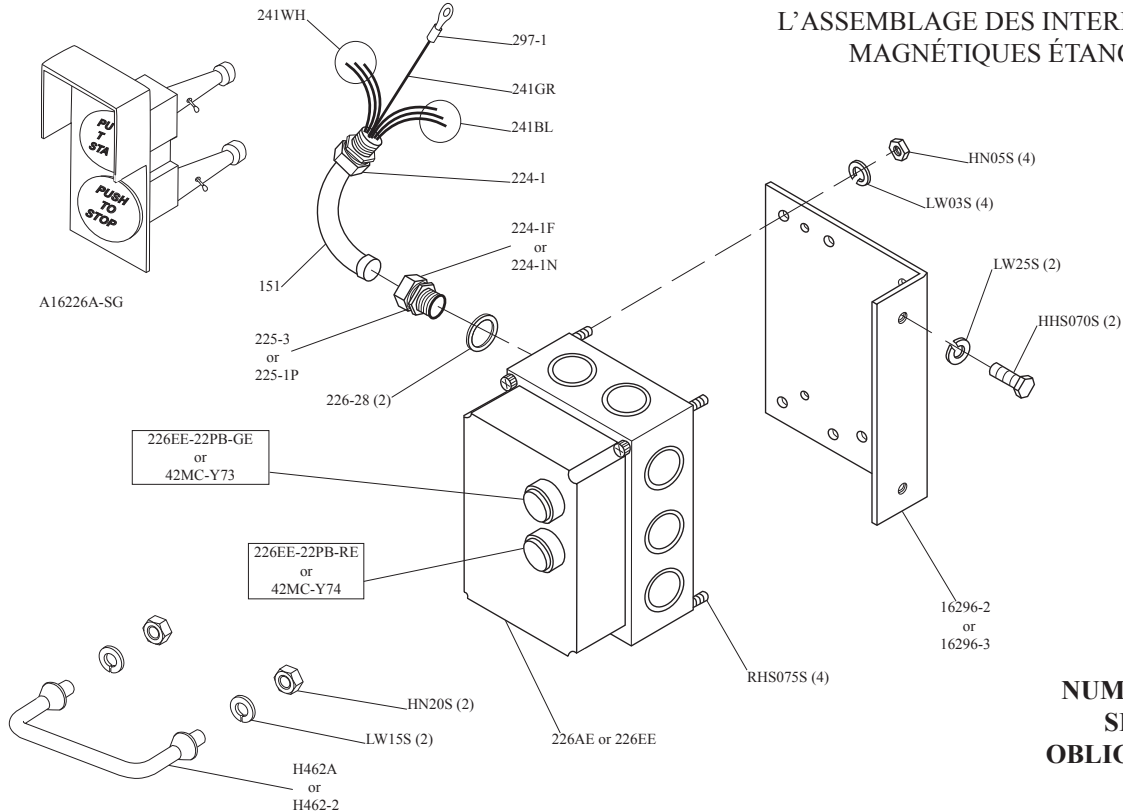

L'ASSEMBLAGE DES INTERRUPTEURS MAGNÉTIQUES ÉTANCHES

**NUMÉRO DE
SÉRIE
OBLIGATOIRE.**

No. de pièce	Description
A16226A-SG	Assemblage de l'interrupteur vert/rouge
H462A	Assemblage de la protection du commutateur à bascule
HHS070S	Vis tête hexagonal, 3/8-16 x 1 SS
HN05S	Écrou hexagonal, 8-32 SS
HN20S	Écrou hexagonal, 5/16-18 SS
LW03S	Rondelle frein, #8 SS
LW15S	Rondelle frein, 5/16 SS
LW25S	Rondelle frein, 3/8 heavy SS
RHS075S	Vis à tête rond, 8-32 x 3/4 SS
14256	Boîte de jonction, en plastique
14257	Boîte de jonction, métal
14258	Couvercle de la boîte de jonction, métal
16296-2	Équerre de l'interrupteur, SS
151	Conduit étanche
225-3	Connecteur de conduit, 45°
226EE-ENCL-PB22	Enclos avec bouton poussoir, trous de 22mm
226EE-ENCL-PB30	Enclos avec bouton poussoir, trous de 30mm
226EE-OL02.4H	La surcharge B05-H, 1.7-2.4A
226EE-OL4I	La surcharge B18K-I, 2.5-4A
H281EE-51	La surcharge B18K-K, 4-6.3A
226EE-OL08.5L	La surcharge B18K-L, 5.5-8.5A
226EE-OL12M	La surcharge B18K-M, 8-12A
H281EE-31	La surcharge B18K-N, 10-16A

No. de pièce	Description
226EE-OL26ON	La surcharge B18K-ON, 21-26A
226EE-AO11K	Contacteur, LS11K.11S-AO, 120V
226EE-CO11K	Contacteur, LS11K.11S-CO, 208-230V
226EE-EO11K	Contacteur, LS11K.11S-EO, 380-415V-50hz
226EE-FO11K	Contacteur, LS11K.11S-FO, 575V
226EE-22PB-GE	Assemblage du bouton poussoir vert 22mm
226EE-22PB-RE	Assemblage du bouton d'arrêt 22mm
226EE-514	BAEG/MS-PB/05-C8 2HP 220-50/60-3
226EE-516F	BAEG/MS-PB/05-E4.7 1-1/2-2HP 440-60-3
226EE-518	BAEG/MS-PB/05-D4.7 2HP 380-50-3
226EE-5221	BAEG/MS-PB/05-CS14 1.5HP 230-50/60-1
226EE-5241	BAEG/MS-PB/A26 2HP 120-60-1
226EE-5261	BAEG/MS-PB/CS16 2HP 230-60-1
226EE-530	BAEG/MS-PB/05-F3.2 2HP 550-60-3
226EE-534	BAEG/MS-PB/05-E6.3 3HP 440-60-3
226EE-536	BAEG/MS-PB/05-D8 3HP 380-50-3
226-28	Rondelle, 1-1/2 x 27/32 SS
241BL	Fil, noir, 12 GA., CSA & UL
241GR	Fil, vert, 12 GA., CSA & UL
241RD	Fil, rouge, 12 GA., CSA & UL
241WH	Fil, blanc, 12 GA., CSA & UL
297-1	Oeillet terminal du fil pour le fil 12 GA.
42MC-Y73	Assemblage du bouton poussoir vert 30mm
42MC-Y74	Assemblage du bouton d'arrêt 30mm

NOTES DE L'OPÉRATEUR

115 VOLTS AVEC 6 FILS
SCHÉMATIQUE À L'AIDE PHASE 1 AEG LS11K CONTACTEUR / B18K SURCHARGE
INTERRUPTEUR ÉTANCHE POUR WEG MOTEUR 1,5HP/60HZ/1PH AVEC 6 CONDUITS DU MOTEUR.
CÂBLÉ POUR 115 VOLTS

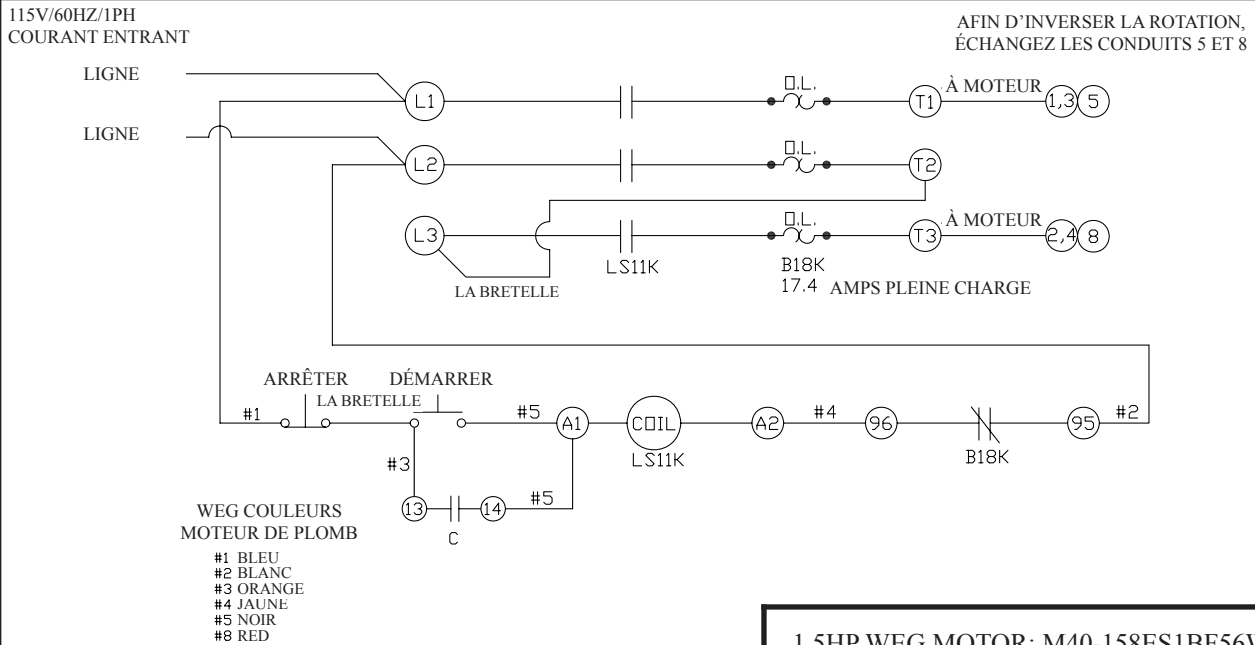

208-230 VOLTS AVEC 6 FILS
SCHÉMATIQUE À L'AIDE PHASE 1 AEG LS05 CONTACTEUR / B05 SURCHARGE
INTERRUPTEUR ÉTANCHE POUR WEG MOTEUR 1,5HP/60HZ/1PH AVEC 6 CONDUITS DU MOTEUR.
CÂBLÉ POUR 208-230 VOLTS

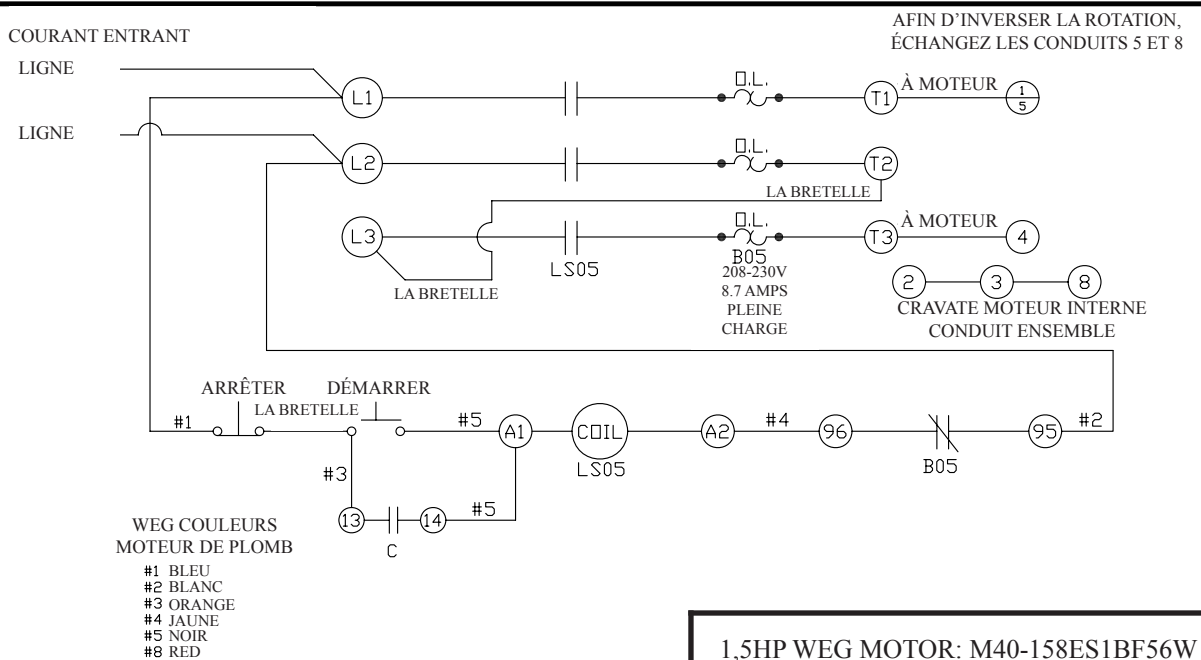

230 VOLT AVEC 7 CONDUITS-
UN SCHÉMA UTILISANT UN INTERRUPTEUR ÉTANCHE AEG DES 3-PÔLES AVEC UNE BRETELLE AFIN
D'ÉLIMINER L'EFFET DU FREINAGE DU MOTEUR APRÈS AVOIR ENGAGÉ L'ARRÊT. UN MOTEUR BALDOR
2HP/60HZ/1PH AVEC 7 CONDUITS DU MOTEUR. CÂBLÉ POUR 230 VOLTS

230V/60HZ/1PH
 COURANT ENTRANT

AFIN D'INVERSER LA ROTATION,
 ÉCHANGEZ LES CONDUITS 5 ET 8

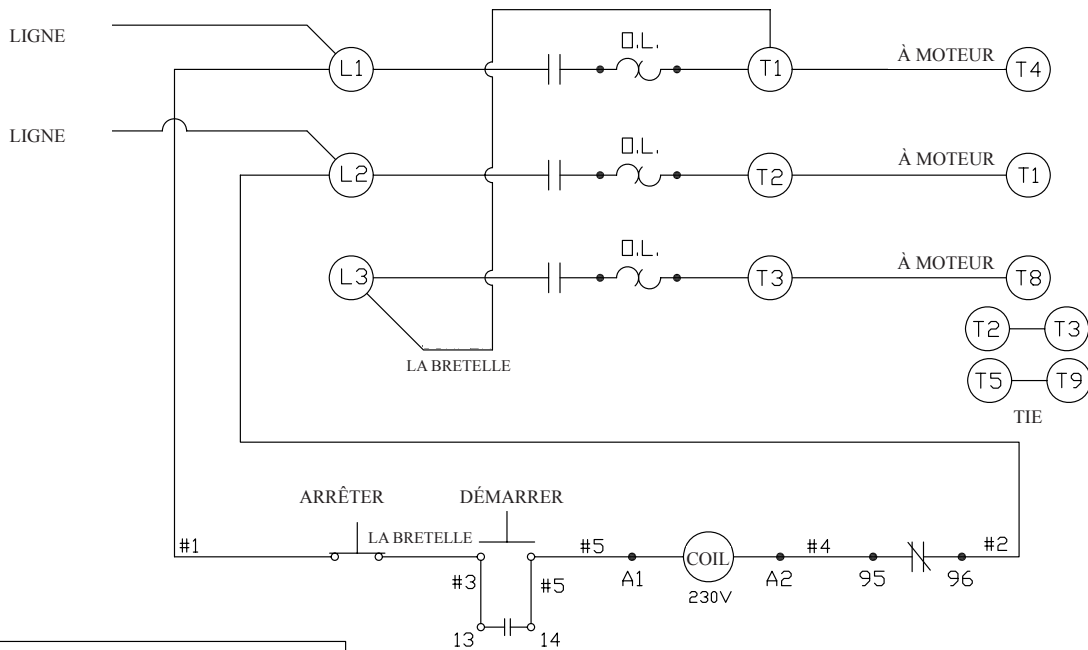

2HP BALDOR MOTEUR: M66-35M388X966-B

208-230 VOLT AVEC 9 CONDUITES
UN SCHEMA UTILISANT UN INTERRUPTEUR ÉTANCHE AEG DES 3-PÔLES. UN MOTEUR WEG
2HP/50/60HZ/3PH AVEC 9 CONDUITS DU MOTEUR. CÂBLÉ POUR 208-230 VOLTS

208-230V/50/60HZ/3PH
 COURANT ENTRANT

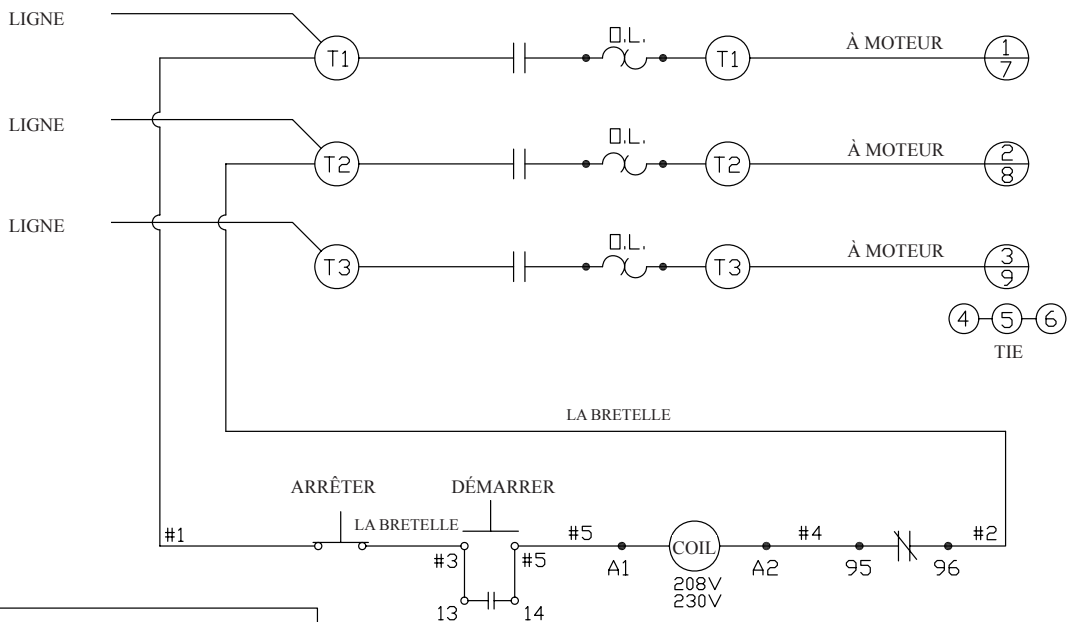

2HP WEG MOTEUR: M68-218ET3E145T-W

208-220-230 VOLT AVEC 9 CONDUITS

UN SCHÉMA UTILISANT UN INTERRUPTEUR ÉTANCHE AEG DES 3-PÔLES. UN MOTEUR BALDOR 2HP/60HZ/3PH AVEC 9 CONDUITS DU MOTEUR. CÂBLÉ POUR 208-220-230 VOLTS

208-220-230V/60HZ/3PH
COURANT ENTRANT

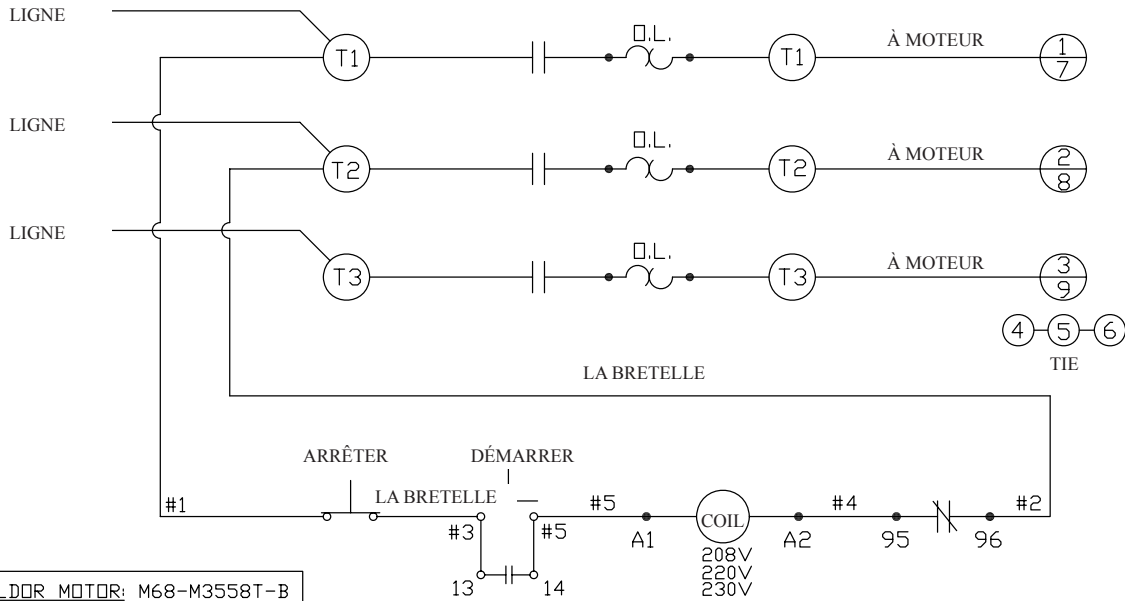

220 VOLT AVEC 12 CONDUITS

UN SCHEMA UTILISANT UN INTERRUPTEUR ÉTANCHE AEG DES 3-PÔLES. UN MOTEUR BALDOR 2HP/50HZ/3PH AVEC 12 CONDUITS DU MOTEUR. CÂBLÉ POUR 220 VOLTS

220V/50HZ/3PH
COURANT ENTRANT

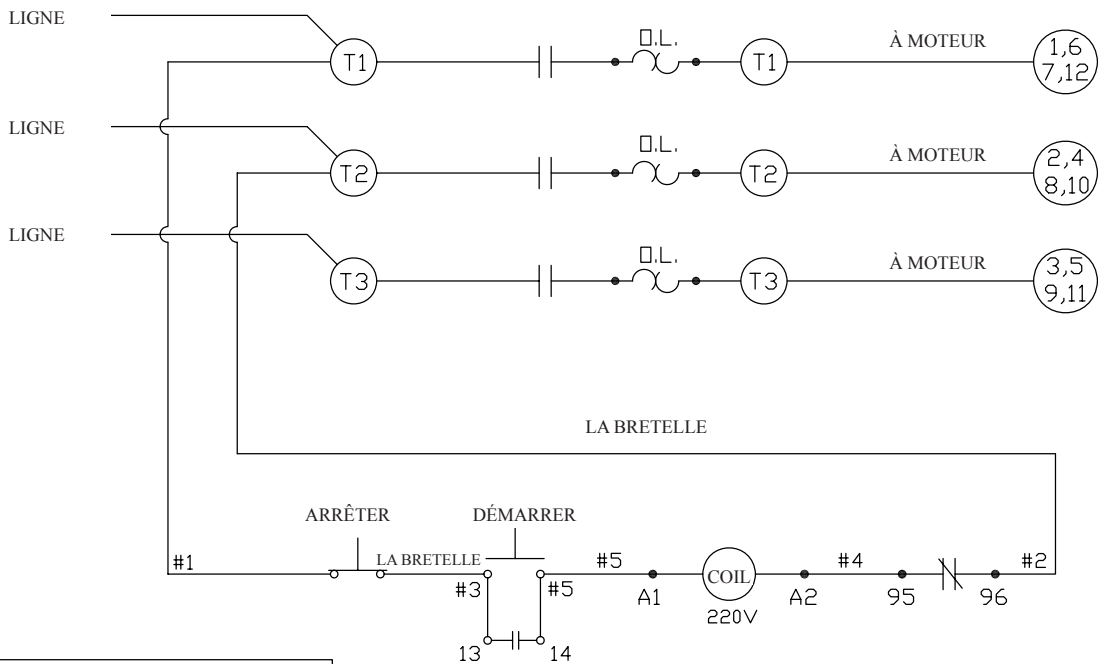

380-460 VOLT AVEC 9 CONDUITS

UN SCHEMA UTILISANT UN INTERRUPTEUR ÉTANCHE AEG DES 3-PÔLES. UN MOTEUR WEG 2HP/50/60HZ/3PH AVEC 9 CONDUITS DU MOTEUR. CÂBLÉ POUR 380-460 VOLTS

380-460V/50/60HZ/3PH
COURANT ENTRANT

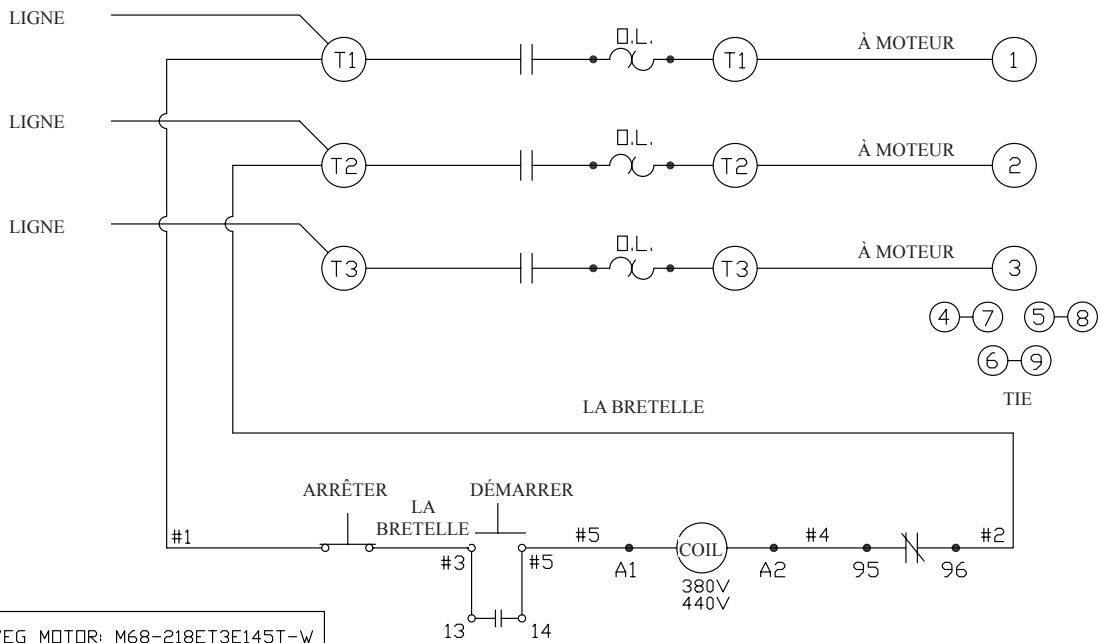

2HP WEG MOTOR: M68-218ET3E145T-W

380 VOLT AVEC 12 CONDUITS

UN SCHEMA UTILISANT UN INTERRUPTEUR ÉTANCHE AEG DES 3-PÔLES. UN MOTEUR BALDOR 2HP/50HZ/3PH AVEC 12 CONDUITS DU MOTEUR. CÂBLÉ POUR 380 VOLTS

380V/50HZ/3PH
COURANT ENTRANT

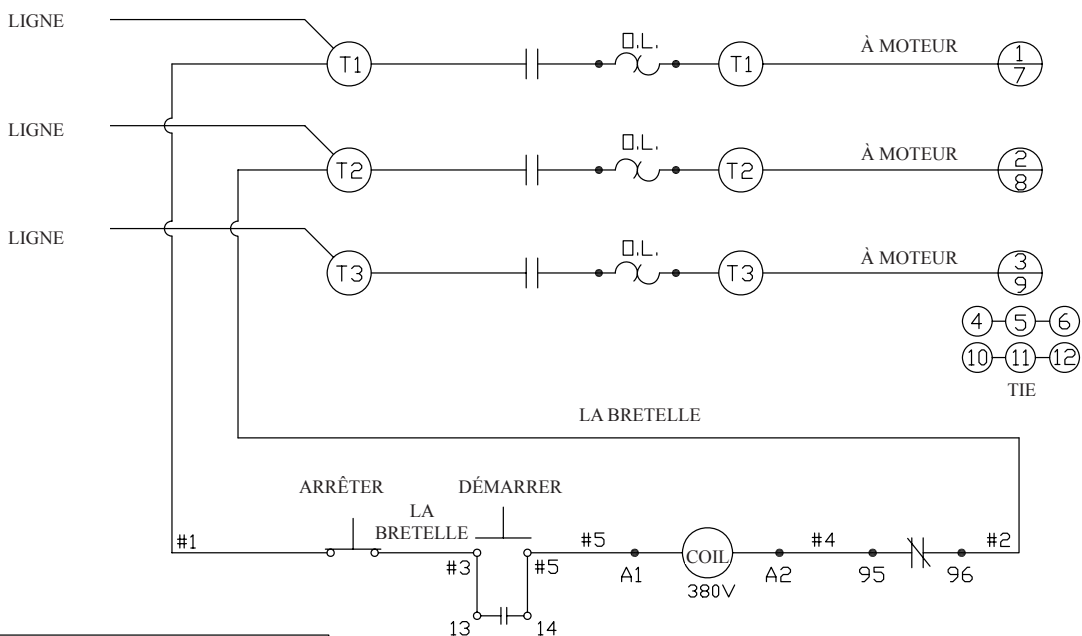

2HP BALDOR MOTOR: M68-M3558T-50-B

440-460 VOLT AVEC 9 CONDUITS

UN SCHÉMA UTILISANT UN INTERRUPTEUR ÉTANCHE AEG DES 3-PÔLES. UN MOTEUR BALDOR 2HP/60HZ/3PH AVEC 9 CONDUITS DU MOTEUR. CÂBLÉ POUR 440-460 VOLTS

440-460V/60HZ/3PH
COURANT ENTRANT

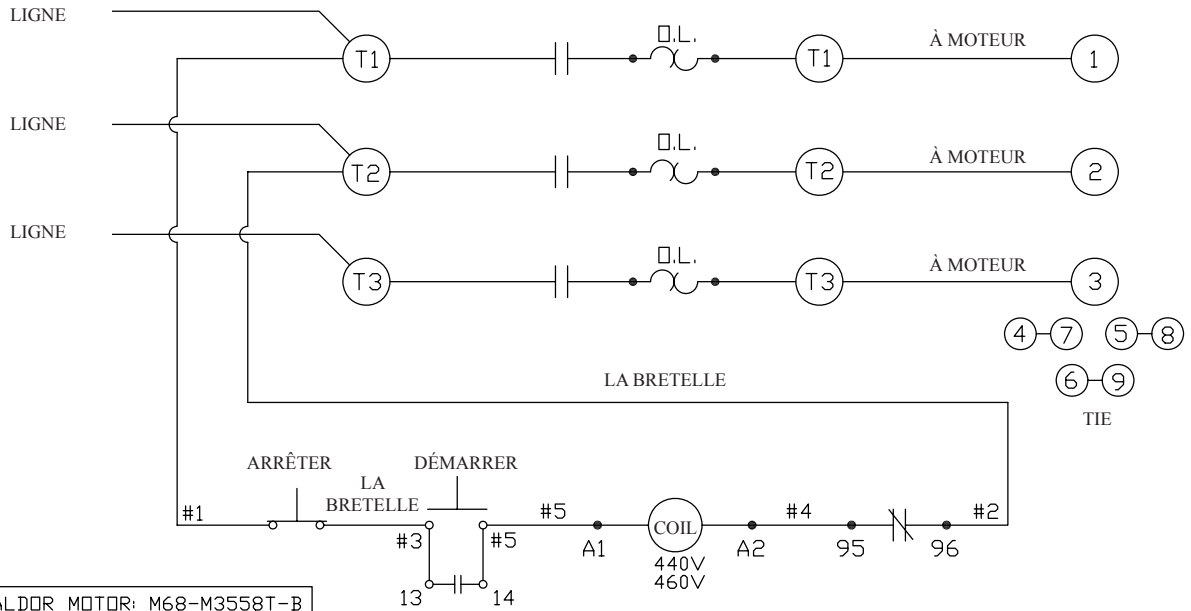

440 VOLT AVEC 12 CONDUITS

UN SCHÉMA UTILISANT UN INTERRUPTEUR ÉTANCHE AEG DES 3-PÔLES. UN MOTEUR BALDOR 2HP/50HZ/3PH AVEC 12 CONDUITS DU MOTEUR. CÂBLÉ POUR 440 VOLTS

440V/50HZ/3PH
COURANT ENTRANT

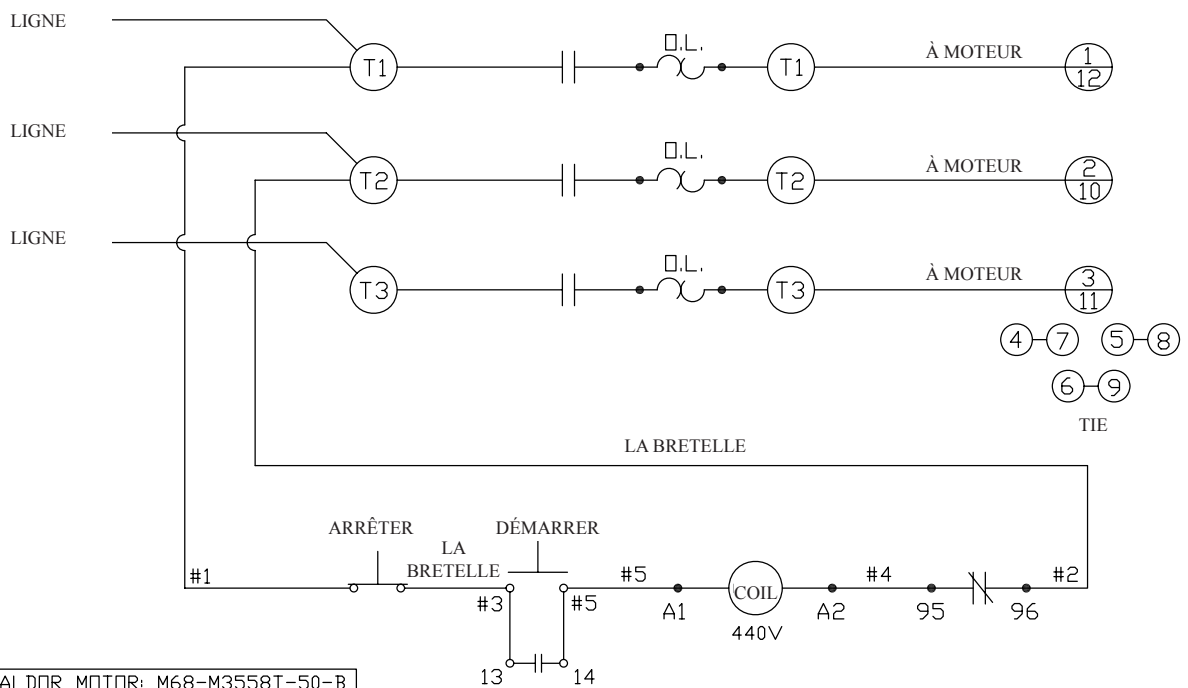

NETTOYAGE



TYPE BANDE MOBILE LAME DE SCIE POINTU POUR ÉVITER DES BLESSURES GRAVES

TOUJOURS éteignez, débranchez de la source d'alimentation et faites la consignation d'appareil électrique à cette machine **AVANT** d'utiliser ou l'entretien.

N'UTILISEZ QUE l'équipement de nettoyage, les matériaux, et les procédures qui sont recommandés.

NE JAMAIS vaporiser l'eau ou les substances liquides directement au moteur, l'interrupteur, ou n'importe quel composant électrique.

TOUJOURS nettoyez l'équipement en détail au moins chaque jour.

COMMENT NETTOYER LE LAME BIRO:

Débranchez la source alimentaire avant de nettoyer. Les pièces qui peuvent être enlevé avaient été fait accessible et elles peuvent être enlevées sans outil. Notez dans le schéma que toutes les pièces sont numérotées. Chaque pièce devrait être enlevée et nettoyée dans la séquence montrée. Afin d'assurer les coupes nettes, entre-tenez les pièces dans le système de nettoyage. Les pièces dans ce système doivent être examiné chaque semaine. Echangez-les comme nécessaire: les nettoyeurs du roue (Pièce No. 179), les nettoyeurs de la scie (Pièce No. 131), le guide dans la barre immobile (Pièce No. S119A), le guide de scie supérieur (Pièce No. 602B), le guide de sauvegarde du lame inférieur (Pièce No. 605) et le remplissage nylon (Pièce No. 177).

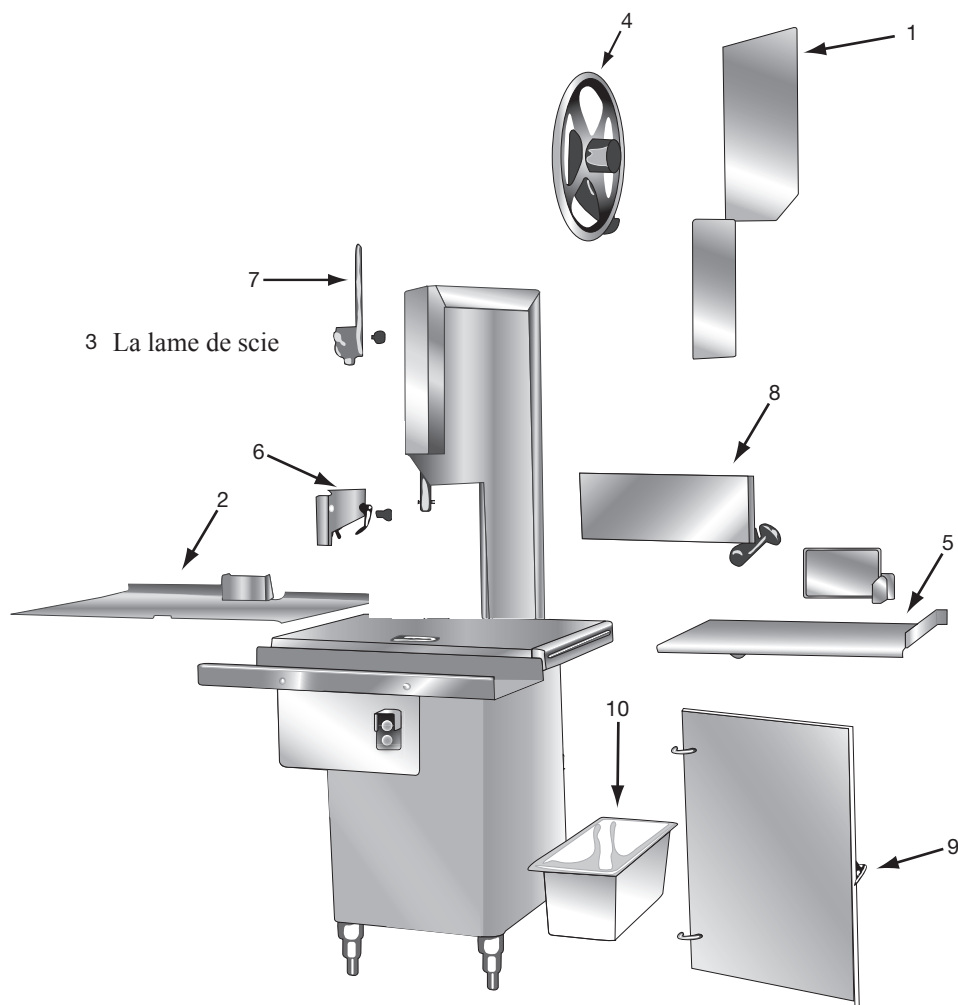

**LES PIÈCES DETACHÉES QUI CONVIENNENT AUX
DECOUPEURS DE PUISSANCE DE BIRO
MODÈLES 11-22-1433-34-3334-44-4436-55**

**SAUF OÙ AUTREMENT NOTÉ
VEUILLEZ CONTACTER VOTRE DISTRIBUTEUR AUTORISÉ
DES PRODUITS BIRO OU CONTACTEZ
BIRO MANUFACTURING**



**No. de pièce S130
PATTE-SUPPORT DU
NETTOYANT DE SCIE
TOUTES LES SCIES**



**No. de pièce 131
NETTOYANT DE SCIE
EN ACIER
TOUTES LES SCIES**

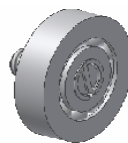

**No. de pièce 159
ROULEMENT DU PORTEUR
11-22-33**

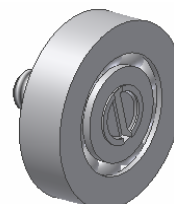

**No. de pièce 16159
ROULEMENT DU PORTEUR
1433-34-3334-44-55**

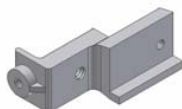

**No. de pièce 601
PATTE-SUPPORT GUIDANT
DE LA SCIE SUPÉRIEURE
TOUTES LES SCIES**



**No. de pièce 602B
GUIDE DE LA SCIE SUPÉRIEURE
AVEC CARBURE CHANFREINÉ
TOUTES LES SCIES**



**No. de pièce S265
RESSORT DE DÉ-
CLENCHÉUR DE LA
JAUGE DE VIANDE SS
TOUTES LES SCIES**

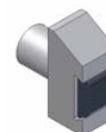

**No. de pièce S608
SCIE INFÉRIEURE DE SECOURS
AVEC CARBURE CHANFREINÉ
22 (after S/N 35301)-1433-55**

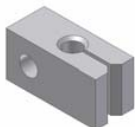

**No. de pièce S119A
BRAS DE GUIDAGE DANS LA
BARRE IMMOBILE
TOUTES LES SCIES**

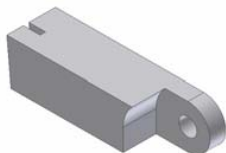

**No. de pièce 177
REPLISSAGE NYLON
TOUTES LES SCIES**

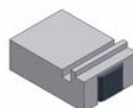

**No. de pièce 604
BASSE LAME BACK UP
GUIDE
11-22 (before S/N 35300)**

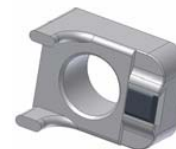

**No. de pièce 605
BASSE LAME BACK UP
GUIDE
34-3334-44-4436**



**No. de pièce S295
BRAS DE NETTOYANT DE ROUE
TOUTES LES SCIES**

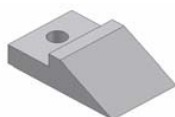

**No. de pièce 179
NETTOYANT DU ROUE
TOUTES LES SCIES**



**No. de pièce S244
BOUTON PRESSION DU BRAS
NETTOYANT, SS
TOUTES LES SCIES**



**No. de pièce S229
RESSORT DE TORSION DU
BRAS NETTOYANT DU ROUE SS
TOUTES LES SCIES**



**No. de pièce S268
BOUTON PRESSION DE GUIDAGE
ET DE REPLISSAGE
TOUTES LES SCIES**

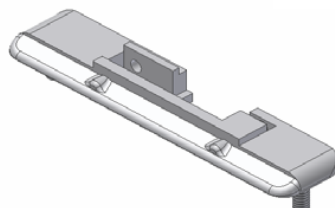

**No. de pièce 415D
BARRE IMMOBILE
TOUTES LES SCIES**

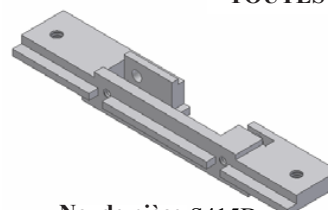

**No. de pièce S415D
BARRE IMMOBILE INOXYDABLE
STD: 22 (after S/N 35301)-1433-55
OPT: 3334-44**

PAS À L'ÉCHELLE

MODELE 1433FH

PIECES ASSEMBLEES LISTE / COMMANDE

No. de pièce	Description	No. de pièce	Description
HHS049NL	Vis tête hexagonal, 5/16-18 x 1/2 nylon	12273LH	Viande jauge support - la main gauche
M66-35M388S508-B	Moteur, 2HP 230-50-1 open	12273RH-3	Viande support de jauge - droite
M66-35M388X966-B	Moteur, 2HP 115/230-60-1 open	12700-2	Portable kit pièces de rechange
M68-M3558T-50-B	Moteur, 2HP 220/380/440-50-3	131	Nettoyant de scie, SS
S11	Déclenchement du cliquet, SS	14TP	Charnière broche, 1-1/2"
S118	Plaque du ressort de tension	14TP-1	Charnière broche, 1-1/4"
S119A	Bras de Guidage dans la Barre Immobile	14003U-6	Volant sup 6 branches
S116-22	Bras de guidage de scie, 22" SS	14003UDF-6	Volant sup 6 branches, double bride
S12132	Unité de nettoyage, à l'arrière	14212W	Tige de plateau
S12290-3	Unité de nettoyage	14232	Scrap seau
S12335X	Plaque support volant, SS	14255	Vu garde
S14005C	Tête, inoxydable	14256	Boîte de jonction
S14006	Acier inoxydable de la porte de la tête	14275	Bras de jauge de la viande
S14007	Canal support, SS	14275-5	Viande plaque de jauge SS
S14214	Côté support de plateau	14301-B	Plaque de numéro de série
S14217PD	Base de porte gauche, bolt sur, SS	14302HT	Lame de scie 108"
S14217R	Porte de base articulée droite, SS	14313-361FR	D'exploitation et de service manuel-Français
S14239	Base,SS (DNS)	14544	Joint de graisse, 1.5 ID
S14272	Porteur d'engrenage de jauge de viande, SS	14545	Bague de rétention, intérieur
S155-11	Vis à ailettes de l'arrêt du port-viande, SS	14548	Joint de graisse
S155B-1	Arrêt du transport de la viande, soudé	14549	Couvercle du carter du roulement inférieur
S155EZ-3	Impasse hexagonale, port du EZ Flow	14550	Vis de réglage, le carter du roulement inférieur
S16120	Support table roulante, SS	14551	Contre-écrou hexagonale, 5/8-11, SS
S163F	Platter bouton de soudure d'espacement, SS	14560	Roue de la scie inférieure, 14"
S189	Clou du bras de cliquet, SS	14560DF	Roue de double bride inférieure, 14"
S19	Fond du cliquet SS	14746	Serrure de manche-T, roue inférieur amovible
S200B1	Bouton pression de l'arrêt sur la barre de guidage	150	Conduit flexible, métallique, par pouce
S217C	Axe de la charnière de la porte de base, à long	151	Conduit étanche
S217E	Axe de la charnière de la porte de base, à court	16112	Loquet de la tête
S229	Ressort de torsion du bras nettoyant du roue SS	16155EZ	Port-viande, partie supérieur et angle, EZ flow
S235	Goupille conique, 4 x 3/4 SS	16159	Palier du port-viande SS
S239-B40	Pied de base, soudé, SS	16163B	Platter protège-cou, SS
S239-B41-4	Boulon du pied réglable, SS	16197	Jauge du ressort de tension
S240	Ressort de déclenchement du cliquet, SS	16200	L'arrêt du port-viande, mobile
S242R	Serrure de porte de base, à droite	16220-1	L'arrêt du port-viande, fixée
S244	Bouton pression du bras nettoyant, SS	16251-90X78AL	Poulie, ceinture-V supérieure 9 x 7/8 AL
S249	La poignée de verrouillage de porte de base	163A	Clip tige de plateau
S252X	Écrou de blocage de l'arbre	16517	Cale d'espacement du courant intérieur
S253	Roue supérieure, en alignant la vis, SS	16543	Puits inférieur avec roue amovible
S262	Déclencheur de jauge de viande, SS	16547	Boîtier du palier inférieur, roue amovible
S264-1	Roue de la jauge a viande, SS	17211-22	Cale de levage doigt .022
S265	Ressort de déclencheur de la jauge de viande SS	17211-35	Cale de levage doigt .035
S268	Vis sans tête de barre immobile, SS	175-1-S	Ecrou garde pouce, SS
S270	Viande jauge goupille de libération, SS	175-2-S	Vis de garde pouce, 1/4-20 x 1/2, SS
S295	Bras nettoyant du roue SS	175S	Garde pouce, nylon
S325	Rondelle du bras nettoyant du roue, SS	177	Remplissage en Nylon
S360CB-1	Boulon du port, 3/8-16 x 1-1/4 SS	179	Nettoyant du roue
S415D	Barre Immobile, SS	18120EZ-B3	La barre de guidage, en forme de T, EZ flow
S416	Goujon position de table, SS	19CB	Boulon de carriage, 1/4-20 SS
S608	Guide du sauvegarde de scie, en w/607 carbure	194	Saw pad barre de guidage de verrouillage
10-1	Cliquet bras	194KS-1	Saw barre de guidage ensemble de bouton de verrouillage
111AL	Épingle du ressort de tension		Ressort de tension de la scie
112-212	Rondelle ondulée, 21/64 ID, 5/8 OD	196	Bouchon de l'épingle de tension
119FSC	Bras de Guidage dans la Barre Immobile, poissons	198	

MODELE 1433FH

PIECES ASSEMBLEES LISTE / COMMANDE

No. de pièce	Description	No. de pièce	Description
211	Patte-support du levage à doigt	271AL	Vitesse viande jauge de ver, de l'aluminium
211A-291Q	Bouton pression, 3/8-16, 4 point	272-8	Écrou a chapeau, 5/16-18, SS
211Q	Bouton de verrouillage, 5/16-18, 4 point	272-10	Bouton de verrouillage, 3/8-16, 4 point
212CP	Goupille	272-11	Allen vis à tête, 3/8-16 x 1-1/2
221-52	V ceinture 52"	280	Clé du moteur du puits
221-53	V ceinture 53"	310	Rondelle ondulée
224	Connecteur de conduit, tout droit	311	Butoir en caoutchouc, fixe
224-1	Connecteur de conduit, tout droit, étanche à l'eau	311-1	Butoir en caoutchouc, mobile
225	Connecteur de conduit, 90°	324	Cale moteur, 1/16"
225-1	Connecteur de conduit, 90°, étanche	324A	Cale moteur, 1/8"
225-2	Connecteur de conduit, 45°	331	Plateau pare-chocs de support
226-28	Connecteur de conduit rondelle	340	Serrure Star rondelle
230DL	Joint sup, double levres	360A1	Joint de graisse, incliné
231DL	Joint inferieur, double levres	374	Shell Cassida graisse EPS-2
234	Grease roue supérieure montage	375	Vis d'entraînement, plaque signalétique
237	Écrou crénelé de l'arbre supérieur	376	Vis de guidage 10 x 1/2, SS
238	Arbre supérieur crénelé écrou rondelle	4-30AL	Poulie moteur, Al. 5 x 3/4 bore
247	Arbre supérieur	4-35AL	Poulie moteur, Al. 5 x 7/8 bore
248	Enjoliveur de roue supérieure	4-45AL	Poulie moteur, Al. 6 x 3/4 bore
256P	Plaque poussoir de sécurité	4-49AL	Poulie moteur, Al. 6 x 7/8 bore
256PM	Plaque poussoir de sécurité, Aluminum	513	Joint de moyeu de roue supérieur
259	Anti-court douille conduit	530	La bague de retenue, (2 req.)
260	Aluminium coulissant lardon	601	Support guide supérieur
264-1S	Cale de roue a la main	602B	La lame supérieure back up guide
264G	Axe a gorge de la roue de la jauge de viande	602BFSC	Dos de la lame supérieure up guide, étroit
267	Goupille fendue de la jauge de viande	708-2F	Décalque, AVERTISSEMENT, LAME EXPOSÉE
		71-1	Roue supérieure support de charnière

ENSEMBLES COMPLETS POUR LE MODÈLE 1433FH

No. de pièce	Description	No. de pièce	Description
AS12132	Assemblage du nettoyant de l'acier, en arrière	A14275	Ensemble de plaque de jauge de viande
AS12290-3	Assemblage de l'unité de nettoyage	A16112	Ensemble de verrou de porte de la tête
AS14005C	L'assemblage du tête et porte en acier inoxydable	A16155EZ	Assemblage complète du port-viande, EZ Flow
AS14006	L'assemblage de la porte en tête, SS	A16196	Assemblage du ressort de tension
AS14217R	Assemblage de la porte de base, articulé droit	A16200	L'assemblage de l'arrêt du port-viande, mobile
AS16120EZ	L'assemblage de canal, 37.5"- EZ Flow	A16220-1	L'assemblage de l'arrêt du port-viande, fixée
AS249R	Ensemble de serrure de porte de base, à droite	A16547	Assemblage du palier inférieur, sans roue
AS415D	L'assemblage de barre immobile, SS	A19-1	L'assemblage du cliquet
A116-2214	Guide de scie bar assemblage	A227	Cup / cône assemblage de palier supérieur
A14003U-6	Roue supérieure, sans plaque de charnière	A247	Arbre supérieur et l'assemblage de palier
A14003U335-6	Roue supérieure avec plaque de charnière	A262	L'assemblage de déclencheur de jauge de viande
A14163	Ensemble de plateau fixe	A295	Nettoyeur de roue
A14211	L'assemblage de levée a doigt, amovible	A363	Cup / cône assemblage de palier inférieur
AS14273-275	Ensemble jauge de viande	A71-1	L'assemblage de l'équerre de charnière de la roue supérieure

GARANTIE LIMITEE:

GARANTIE: Les bons de souscription BIRO entreprise de fabrication que le modèle 1433FH sera exempt de défauts de matériaux et de fabrication dans des conditions normales d'utilisation et de maintenance recommandée. BIRO remplacera les pièces défectueuses, qui sont couverts par cette garantie limitée, à condition que les pièces défectueuses sont autorisés pour retour d'expédition, les frais payés d'avance, à une usine désignée pour l'inspection et / ou d'essai.

DUREE DE LA GARANTIE: La période de garantie pour toutes les pièces couvertes par cette garantie limitée est un (1) an à compter de la date d'inspection / de démonstration conseillé sur la carte d'enregistrement de garantie de retour, ou dix-huit (18) mois à compter de la date d'expédition d'usine d'origine, selon qui survient en premier, sauf indication contraire ci-dessous.

LES PIECES NON COUVERTS PAR LA GARANTIE: Les pièces suivantes ne sont pas couverts par cette garantie limitée: les pièces d'usure sur le système de nettoyage tels que les nettoyeurs de roues (pièce n ° 179), les produits de nettoyage de la lame de scie (pièce n ° 131), les guides de sauvegarde lame (pièces # 602B, 605 et S119A) et le filtre en nylon (pièce n ° 177). Cette garantie limitée ne s'applique pas machines vendues, utilisées, reconstruit, modifié ou altéré de la construction originale dans laquelle la machine a été expédié de l'usine. (SYSTEMES ELECTRIQUES CONTAMINES PAR DE L'EAU NE SONT PAS COUVERTS PAR CETTE GARANTIE.) BIRO n'est pas responsable pour le raccordement électrique de l'équipement, des ajustements aux contrôles interrupteurs ou toutes autres exigences électriques, qui doivent être effectuées que par un électricien certifié. BIRO n'est pas responsable des frais de service ou de main-d'œuvre nécessaires pour remplacer toute pièce couverte par cette garantie limitée ou de tout dommage résultant de la mauvaise utilisation, l'abus ou le manque de service appropriée ou recommandée.

EXCLUSION DE GARANTIES ET LIMITATION DES RECOURS: BIRO ne donne aucune garantie d'autres que celles expressément énoncées dans la présente garantie limitée. LA GARANTIE IMPLICITE DE QUALITE MARCHANDE, LA GARANTIE IMPLICITE D'APTITUDE A LA TRANSFORMATION DES PRODUITS ALIMENTAIRES, ET TOUTES LES AUTRES GARANTIES IMPLICITES SONT SPECIFIQUEMENT EXCLUS. BIRO N'EST PAS RESPONSABLE DES DOMMAGES DIRECTS OU INDIRECTS, DEPENSES OU PERTES. LES REMEDES PREVUS DANS CETTE GARANTIE LIMITEE BIRO SONT LES RECOURS UNIQUES ET EXCLUSIFS D'ACHETEUR CONTRE BIRO.

FICHES D'INSCRIPTION: Vous devez signer, dater et compléter la carte d'enregistrement de garantie fournie avec chaque machine. La carte de garantie doit être retournée à The BIRO Manufacturing Company pour l'enregistrement approprié. Si aucune carte de garantie n'est retournée à BIRO, la période de garantie commence à partir de la date à laquelle la machine a été expédié de l'usine.

COMMENT OBTENIR LE SERVICE:

1. Contacter l'agence qui vous avez acheté la machine;
2. Consultez les pages jaunes de l'annuaire téléphonique pour le revendeur le plus proche autorisé;
3. Contactez-BIRO Mfg. Company pour l'entité de service agréé le plus proche dans votre région.

BIRO MANUFACTURING COMPANY

1114 Main St

Marblehead, OH 43440

Téléphone: 419-798-4451; Fax: 419-798-9106

E-mail: Service@birosaw.com; www.birosaw.com

Item # 14313-377FR

PTCT: MD 1433FH-377FR-10-15-1B